

# **marantz®**

## **Model ZS5300 User Guide**

---

Multi Zone Selector

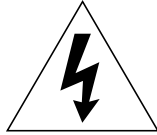
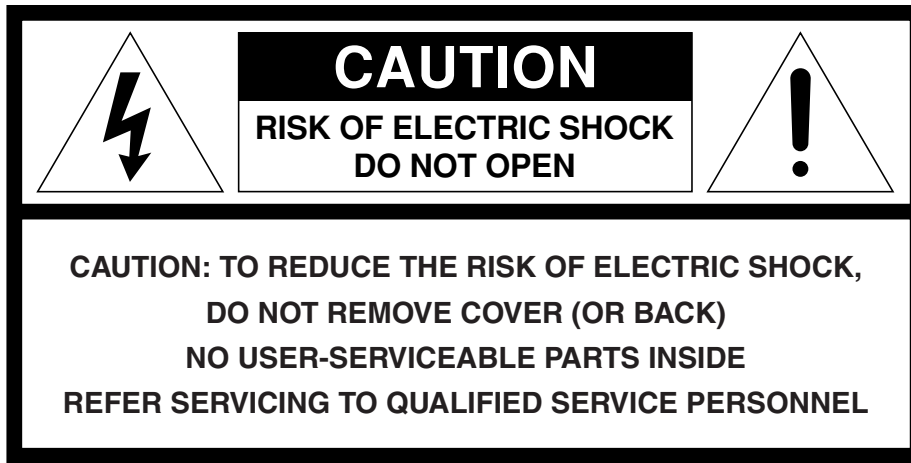

The lightning flash with arrowhead symbol within an equilateral triangle is intended to alert the user to the presence of uninsulated "dangerous voltage" within the product's enclosure that may be of sufficient magnitude to constitute a risk of electric shock to persons.



The exclamation point within an equilateral triangle is intended to alert the user to the presence of important operating and maintenance (servicing) instructions in the literature accompanying the product.

## **WARNING**

**TO REDUCE THE RISK OF FIRE OR ELECTRIC SHOCK, DO NOT EXPOSE THIS PRODUCT TO RAIN OR MOISTURE.**

---

**CAUTION: TO PREVENT ELECTRIC SHOCK, MATCH WIDE BLADE OF PLUG TO WIDE SLOT, FULLY INSERT.**

**ATTENTION: POUR ÉVITER LES CHOC ÉLECTRIQUES, INTRODUIRE LA LAME LA PLUS LARGE DE LA FICHE DANS LA BORNE CORRESPONDANTE DE LA PRISE ET POUSSER JUSQU'AU FOND.**

---

### **NOTE TO CATV SYSTEM INSTALLER:**

This reminder is provided to call the CATV (Cable-TV) system installer's attention to Section 820-40 of the NEC which provides guidelines for proper grounding and, in particular, specifies that the cable ground shall be connected to the grounding system of the building, as close to the point of cable entry as practical.

---

# IMPORTANT SAFETY INSTRUCTIONS

READ BEFORE OPERATING EQUIPMENT

This product was designed and manufactured to meet strict quality and safety standards. There are, however, some installation and operation precautions which you should be particularly aware of.

- 1. Read Instructions** – All the safety and operating instructions should be read before the product is operated.
- 2. Retain Instructions** – The safety and operating instructions should be retained for future reference.
- 3. Heed Warnings** – All warnings on the product and in the operating instructions should be adhered to.
- 4. Follow Instructions** – All operating and use instructions should be followed.
- 5. Cleaning** – Unplug this product from the wall outlet before cleaning. Do not use liquid cleaners or aerosol cleaners. Use a damp cloth for cleaning.
- 6. Attachments** – Do not use attachments not recommended by the product manufacturer as they may cause hazards.
- 7. Water and Moisture** – Do not use this product near water—for example, near a bath tub, wash bowl, kitchen sink, or laundry tub, in a wet basement, or near a swimming pool, and the like.
- 8. Accessories** – Do not place this product on an unstable cart, stand, tripod, bracket, or table. The product may fall, causing serious injury to a child or adult, and serious damage to the product. Use only with a cart, stand, tripod, bracket, or table recommended by the manufacturer, or sold with the product. Any mounting of the product should follow the manufacturer's instructions, and should use a mounting accessory recommended by the manufacturer.
- 9. A product and cart combination should be moved with care.** Quick stops, excessive force, and uneven surfaces may cause the product and cart combination to overturn. 
- 10. Ventilation** – Slots and openings in the cabinet are provided for ventilation and to ensure reliable operation of the product and to protect it from overheating, and these openings must not be blocked or covered. The openings should never be blocked by placing the product on a bed, sofa, rug, or other similar surface. This product should not be placed in a built-in installation such as a bookcase or rack unless proper ventilation is provided or the manufacturer's instructions have been adhered to.

**11. Power Sources** – This product should be operated only from the type of power source indicated on the marking label. If you are not sure of the type of power supply to your home, consult your product dealer or local power company. For products intended to operate from battery power, or other sources, refer to the operating instructions.

**12. Grounding or Polarization** – This product may be equipped with a polarized alternating-current line plug (a plug having one blade wider than the other). This plug will fit into the power outlet only one way. This is a safety feature. If you are unable to insert the plug fully into the outlet, try reversing the plug. If the plug should still fail to fit, contact your electrician to replace your obsolete outlet. Do not defeat the safety purpose of the polarized plug.

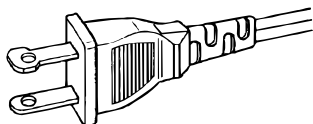

**13. Power-Cord Protection** – Power-supply cords should be routed so that they are not likely to be walked on or pinched by items placed upon or against them, paying particular attention to cords at plugs, convenience receptacles, and the point where they exit from the product.

**14. Protective Attachment Plug** – The product is equipped with an attachment plug having overload protection. This is a safety feature. See Instruction Manual for replacement or resetting of protective device. If replacement of the plug is required, be sure the service technician has used a replacement plug specified by the manufacturer that has the same overload protection as the original plug.

**15. Outdoor Antenna Grounding** – If an outside antenna or cable system is connected to the product, be sure the antenna or cable system is grounded so as to provide some protection against voltage surges and built-up static charges. Article 810 of the National Electrical Code, ANSI/NFPA 70, provides information with regard to proper grounding of the mast and supporting structure, grounding of the lead-in wire to an antenna discharge unit, size of grounding conductors, location of antenna-discharge unit, connection to grounding electrodes, and requirements for the grounding electrode. See Figure 1.

Figure 1  
EXAMPLE OF ANTENNA GROUNDING AS PER  
NATIONAL ELECTRICAL CODE, ANSI/NFPA 70

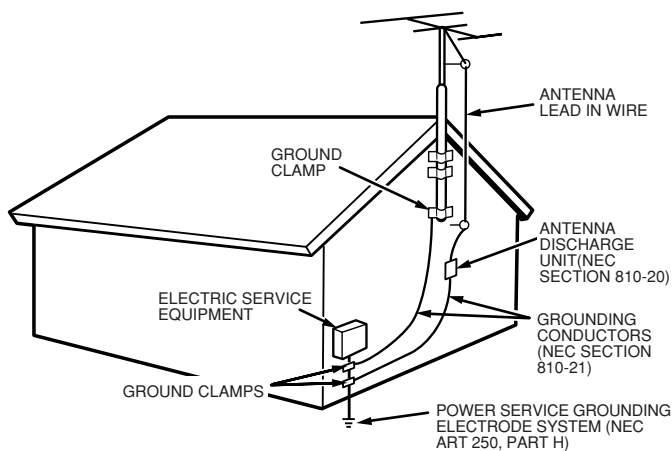

NEC - NATIONAL ELECTRICAL CODE

This Class B digital apparatus complies with Canadian ICES-003.

Cet appareil numérique de la Classe B est conforme à la norme NMB-003 du Canada.

**16.Lightning** – For added protection for this product during a lightning storm, or when it is left unattended and unused for long periods of time, unplug it from the wall outlet and disconnect the antenna or cable system. This will prevent damage to the product due to lightning and power-line surges.

**17.Power Lines** – An outside antenna system should not be located in the vicinity of overhead power lines or other electric light or power circuits, or where it can fall into such power lines or circuits. When installing an outside antenna system, extreme care should be taken to keep from touching such power lines or circuits as contact with them might be fatal.

**18.Overloading** – Do not overload wall outlets, extension cords, or integral convenience receptacles as this can result in a risk of fire or electric shock.

**19.Object and Liquid Entry** – Never push objects of any kind into this product through openings as they may touch dangerous voltage points or short-out parts that could result in a fire or electric shock. Never spill liquid of any kind on the product.

**20.Servicing** – Do not attempt to service this product yourself as opening or removing covers may expose you to dangerous voltage or other hazards. Refer all servicing to qualified service personnel.

**21.Damage Requiring Service** – Unplug this product from the wall outlet and refer servicing to qualified service personnel under the following conditions:

- a. When the power-supply cord or plug is damaged.
- b. If liquid has been spilled, or objects have fallen into the product.
- c. If the product has been exposed to rain or water.
- d. If the product does not operate normally by following the operating instructions. Adjust only those controls that are covered by the operating instructions as an improper adjustment of other controls may result in damage and will often require extensive work by a qualified technician to restore the product to its normal operation.
- e. If the product has been dropped or damaged in any way, and
- f. When the product exhibits a distinct change in performance – this indicates a need for service.

**22.Replacement Parts** – When replacement parts are required, be sure the service technician has used replacement parts specified by the manufacturer or have the same characteristics as the original part. Unauthorized substitutions may result in fire, electric shock, or other hazards.

**23.Safety Check** – Upon completion of any service or repairs to this product, ask the service technician to perform safety checks to determine that the product is in proper operating condition.

**24.Wall or Ceiling Mounting** – The product should be mounted to a wall or ceiling only as recommended by the manufacturer.

**25.Heat** – The product should be situated away from heat sources such as radiators, heat registers, stoves, or other products (including amplifiers) that produce heat.

**26.Apparatus** shall not be exposed to dripping and splashing and no objects filled with liquids, such as vases, shall be placed on the apparatus.

# Table of Contents

<b>Introduction</b> .....	<b>2</b>
<b>Features</b> .....	<b>2</b>
About the keypad .....	3
<b>Accessories</b> .....	<b>3</b>
<b>Functional Overview</b> .....	<b>4</b>
Front panel .....	4
Rear panel.....	5
Remote control unit (RC5300ZS) .....	6
<b>ID Code Setup</b> .....	<b>8</b>
<b>Preparation and Connection</b> .....	<b>9</b>
Connecting speakers .....	9
Connection example .....	10
<b>Operation Examples</b> .....	<b>15</b>
<b>Remote Code List</b> .....	<b>16</b>
<b>Troubleshooting</b> .....	<b>17</b>
<b>Care and Maintenance</b> .....	<b>17</b>
<b>Specification</b> .....	<b>18</b>

## Introduction

Thank you for purchasing the Marantz ZS5300 Multi Zone Selector Amplifier.

This remarkable component has been engineered to provide you with many years of whole house audio enjoyment.

Please take a few minutes to read this manual thoroughly before you connect and operate the ZS5300.

As there are a number of connection and configurations options, you are encouraged to discuss your own particular multi zone setup with your Marantz A/V specialist dealer.

## Features

ZS5300 is a 2ch x 3 zones amplifier with Multi-Zone/ Source selector.

- **All channels identically designed, complete discrete construction class-D power amplifier.**  
To maximize sound performance, a large R-core power transformer is used.  
The power amplifier is designed using discrete, class-D amplifier construction for all 6 channels. This assures that the channels are the same quality and power.
- **3 zone control function**  
Combining this unit and a keypad, you can construct a multi-zone system which can control up to 3 zones.
- **ID selector switch which allows for zone expansion**  
This unit can be connected in cascade by changing the ID switch on the rear panel. Up to 3 units can be connected so the zone system can be expanded up to 9 zones.
- **Power save function by independent power control**  
This unit can control the power on/off for each zone. The power for the un-used zone can be turned off for power saving capability.
- **Party mode**  
You can direct the same source to all the zones simultaneously. This is terrific for events like entertaining. In addition you can control volume and muting capability.
- **Banana plug compatible speaker terminal**  
The speaker terminals can be connected with banana plugs directly as well as traditional speaker cable.

## About the keypad

You can connect the majority of keypads, IR receivers as well as some control related products available in the market.

These are examples of systems that have been tested by Marantz America:

### ❖ NILES

Keypad	: IntelliPad
IR Main System unit	: IRP6+
IR Sensor	: MS 2
IR Flasher	: IRC-2



The Niles logo and IntelliPad are registered trademark of Niles Audio Corporation.

### ❖ XANTECH

Keypad	: SMARTPAD3
Connecting block	: 789-44
IR Sensor	: 480-30 Series
IR Emitter	: 282M



The Xantech logo and SMARTPAD3 are registered trademark of Xantech Corporation.

**Note:**

If you wish to use products that are not listed above, please contact your authorized Marantz dealer for possible compatibility issues.

## Accessories

- AC power cord x 1

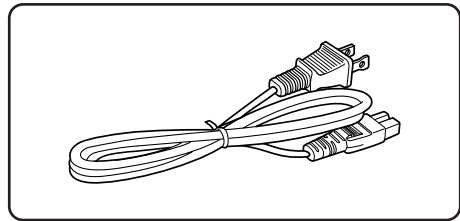

- Remote control unit x 1

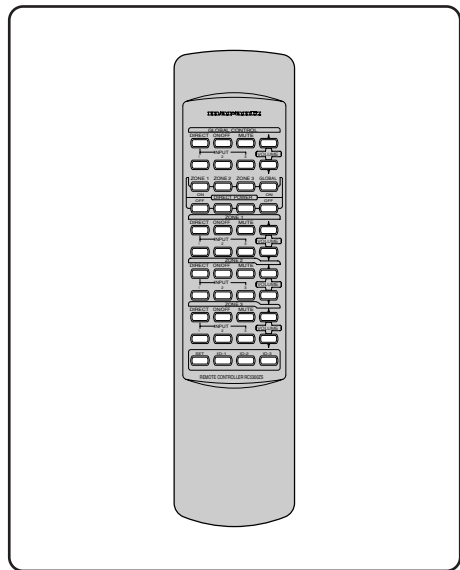

- AA-size batteries x 2

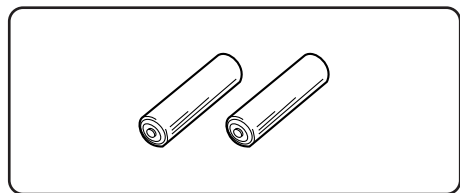

# Functional Overview

## Front panel

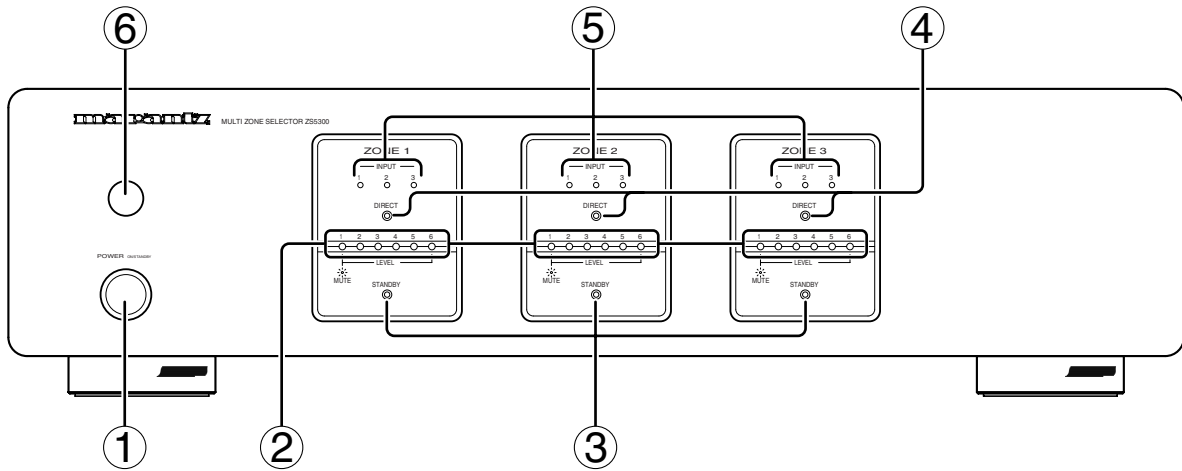

### ① Main power switch (POWER ON / STANDBY)

Press this button to turn the main power on. Press again to turn it off. When the main power is turned on, Zone1, Zone2 and Zone3 turn into standby mode and power for each zone can be switched with the remote control unit RC5300ZS (provided) or a Keypad (option). For regular use, please leave the unit powered on.

### ② Volume level indicator (LEVEL)

These indicators show the level of the volume. When all the indicators light up, the volume is at the maximum level. When all the indicators lights are off, the volume is at the minimum level. Volume can be adjusted individually from each of Zone1, Zone2 and Zone3. Volume adjustment can be adjusted, with the remote control unit or a Keypad.

### Mute indicator (MUTE)

These indicators flash when the sound is muted. When volume is at the maximum, all the indicators flash. When the volume is at the minimum, only the first indicator flashes. Mute can be controlled individually from each of Zone1, Zone2 and Zone3. Muting can be done with the remote control unit or a Keypad. If the volume is adjusted when muted, mute is released.

### Caution

When these indicators are flashing, no sound is outputted. When releasing mute, please check the volume position. If volume is set too loud, the speakers may be damaged.

### ③ Standby indicator (STANDBY)

This indicator lights up when any of the zones are in standby. Zone1, Zone2 and Zone3 can be in standby mode independently. Power for each zone can be controlled with the remote control unit or a Keypad.

### ④ Direct indicator (DIRECT)

When the "Zone Direct" input is chosen for the source, this indicator lights up. The source connected to the "Zone Direct" terminal for Zone1 can be selected only for Zone1. The same applies for Zone2 and Zone3. Source selection can be selected with the remote control unit or a Keypad.

### ⑤ Input indicator (INPUT)

Depending on which input is selected in each zone, the appropriate INPUT indicator will be illuminated. The Inputs can be selected by a remote control unit or a Keypad.

### ⑥ IR (Remote control) sensor

This window receives infrared signals from the remote control unit.



# Rear panel

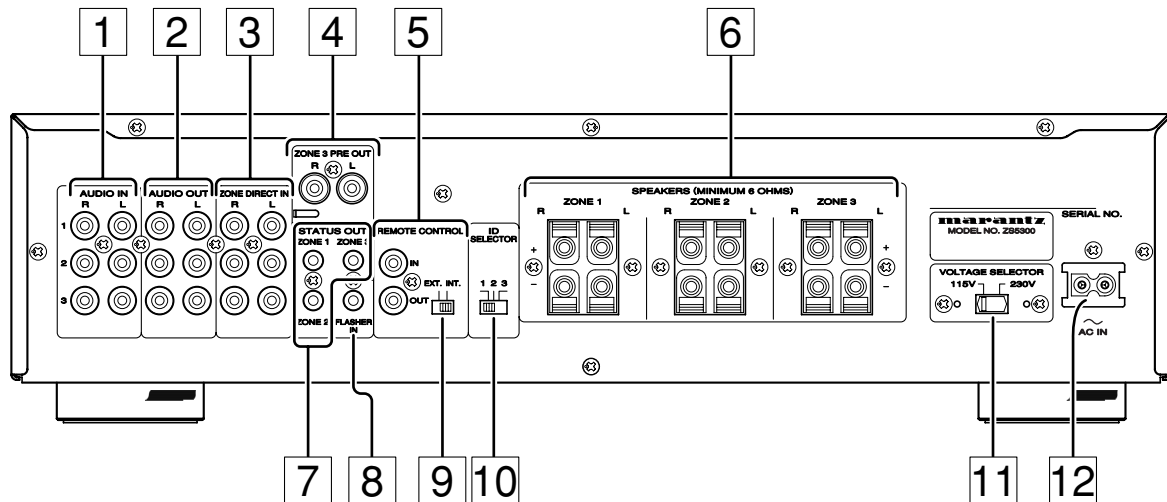

## 1 Audio input terminal (AUDIO IN)

Connect the analog audio output from your audio device (CD player, TV, DVD player, etc.). Up to 3 audio devices can be connected.

## 2 Audio output terminal (AUDIO OUT)

These terminals are designed as an Audio pass through. They can be used to when cascading one or two other ZS5300s. Another example might be to share source components with a dedicated home theater system etc.

## 3 Zone direct input terminal (ZONE DIRECT IN)

These terminals are only for their corresponding zone. Connect the analog audio output terminals from your audio device (CD player, TV, DVD player, etc.). Although up to 3 devices can be connected each to a different zone, the device connected to "ZONE DIRECT 1" can be played only in ZONE 1. The same applies to ZONE DIRECT 2 and ZONE DIRECT 3.

- You can construct a powerful & unique multi-zone system by connecting the Marantz music server (DH9300). (P. 13)

## 4 Zone 3 pre output terminal (ZONE 3 PRE OUT)

These terminals are preamplifier output terminals for Zone 3. These terminals can be connected with other audio devices such as an external amplifier.

## 5 Remote control input / output terminal (REMOTE CONTROL)

By connecting this unit to another Marantz audio component using a System control cable, you can remotely operate the components as a single system.

## 6 Speaker output terminal (SPEAKERS)

Connect speakers for each zone.

- Rating of speaker impedance: 6 ohm

## 7 Status output terminal (STATUS OUT)

These terminals are DC trigger output terminals to determine whether power of a zone is on or off. Connect these terminals to Keypads, etc.

- Rating of status output: 12V 100mA.

## 8 Flasher input terminal (FLASHER IN)

This terminal is to control the unit from each zone. Connect the control signal from a Keypad, etc.

## 9 Remote control internal / external switch (INT. / EXT.)

This switch is to select if the remote sensor on the front panel work or not. If you use two or more ZS5300s in cascade connection, set this switch at INT. for the ZS5300 that functions as the master. Set the switch at EXT. for the slave ZS5300s.

- INT. : Enable the remote sensor.
- EXT. : Disable the remote sensor.

## 10 ID select switch (ID SELECTOR)

When two or three ZS5300s are used, set independent ID numbers for each. Up to 3 ZS5300s can be connected. Different ID numbers must be set for each unit.

## 11 Voltage selector (VOLTAGE SELECTOR)

Select the power voltage of your location. You can select 115V or 230V.

- Be sure to disconnect the power cord when changing this switch.

## 12 Power inlet (AC IN)

Plug the power cord into this socket.

### CAUTION:

Be sure to use the power cord rating more than 2.5A, 250V and 18AWG when operating 230V AC voltage.

## Remote control unit (RC5300ZS)

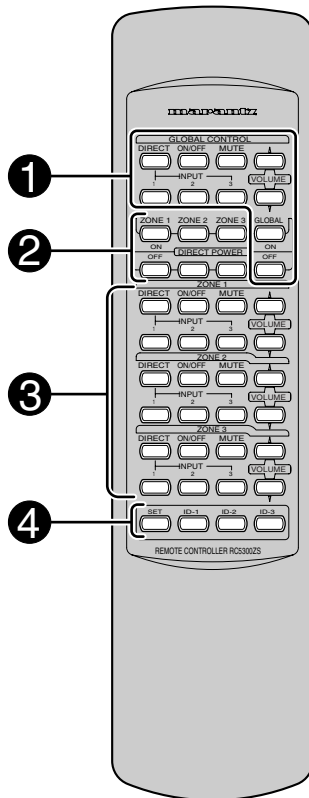

### 1 GLOBAL CONTROL buttons

With these buttons you can control volume, source selection, etc. for all the zones at the same time. If two or three units are connected in cascade, all the zones can be controlled at the same time as well.

- **GLOBAL DIRECT button**  
This enables you to select the Zone Direct input (dedicated to that zone) to be played in all zones 1, 2, & 3 of all connected ZS5300s.
- **GLOBAL INPUT 1, 2, 3 button**  
This enables you to select the Input 1, 2, or 3 to be played globally with all connected ZS5300s.
- **GLOBAL ON / OFF button**  
This enables you to turn the power on/off for the all zones of all connected ZS5300s. Press once to turn on, press again to turn off.
- **GLOBAL MUTE button**  
This enables you to turn the mute on/off for all connected ZS5300s. Press once to turn mute on, press again to turn mute off.
- **GLOBAL VOLUME button**  
This enables you to control the volume up/down for all the connected ZS5300s.
- **GLOBAL ON button**  
This enables you to turn the power on for the all zones of all connected ZS5300s.
- **GLOBAL OFF button**  
This enables you to turn the power off for the all zones of all connected ZS5300s.

### 2 DIRECT POWER button

You can control power for each zone independently with these buttons.

- **ZONE 1 DIRECT ON button**  
Turn the power on for Zone 1 independently.
- **ZONE 1 DIRECT OFF button**  
Turn the power off for Zone 1 independently.
- **ZONE 2 DIRECT ON button**  
Turn the power on for Zone 2 independently.
- **ZONE 2 DIRECT OFF button**  
Turn the power off for Zone 2 independently.
- **ZONE 3 DIRECT ON button**  
Turn the power on for Zone 3 independently.
- **ZONE 3 DIRECT OFF button**  
Turn the power off for Zone 3 independently.

### 3 Buttons for ZONE 1, 2, 3

The descriptions below are common. The button's functions are the same for Zone 2 and 3; so only the buttons for Zone 1 are described.

- **ZONE 1 DIRECT button**  
Select the "Zone Direct" input for Zone 1.
- **ZONE 1 INPUT 1, 2, 3 buttons**  
Select the "Input 1" or "Input 2" or "Input 3" for Zone 1.
- **ZONE 1 ON / OFF button**  
Turn the power on/off for Zone 1.  
Press once to turn on, press again to turn off.
- **ZONE 1 MUTE button**  
Turn the mute on/off for Zone 1.  
Press once to turn on, press again to turn off.  
If volume is adjusted when muted, mute is turned off.
- **ZONE 1 VOLUME button**  
Control the volume up/down for Zone 1.

### 4 ID setting button

When two or three ZS5300s are connected remote cable together or used in same area, this allows the setting of different ID numbers.

See "ID Code Setup" for setting ID code for the remote control unit. (P. 8)

Default setting the unit is ID-1.

## ❖ Using the remote control unit

### 1. Remote control

Operate the remote control unit (RC5300ZS) within a distance of approximately 16 feet (5m) from the IR (remote control) window on the front of the unit. If the transmitter is pointed to a direction other than the IR SENSOR or if there is an obstacle between them, remote control may not be possible.

#### • Remote control operating range

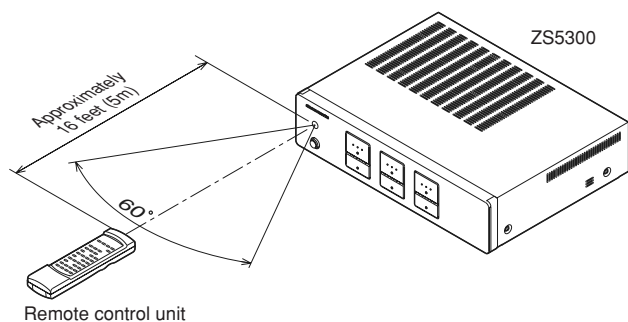

### 2. Loading batteries

Batteries in this remote control unit have a life of approximately 1 year under normal operating conditions. When the remote control unit is not being used for an extended period of time, remove the batteries. Also, when you notice that the batteries are starting to run down, replace them as soon as possible.

1. Remove the battery cover

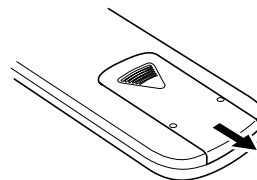

#### Note :

- Do not use the rechargeable batteries(Ni-Cd type).

2. Insert the AA size batteries with correct (+) and (-) polarity.

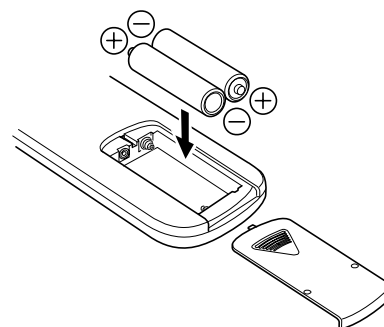

3. Close the battery cover until it clicks.

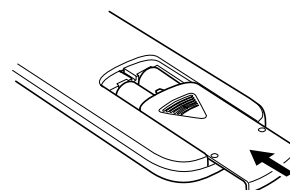

# ID Code Setup

## ❖ Setting ID code

Ex.) Set to ID-1

### Remote control unit

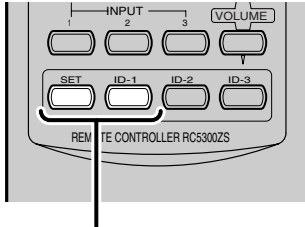

Press and hold **SET**, then  
Press **ID-1** and release both.

### Rear panel of the unit

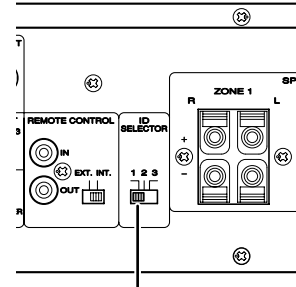

Set to "1".

The ZS5300 system can be expanded up to 3 units.  
When using 1 unit alone, set the ID switch on the rear panel to "1".

To set the remote control unit to the ID number of the unit, follow the procedure below.

1. Press the **SET** button and hold it, then press the **ID-1** button, then release both buttons.
2. This remote control unit has been set as ID-1. To set the ID to 2 and 3, follow the same procedure.
3. When the batteries are replaced, the unit defaults to the factory setting of ID-1.

#### **Note:**

This is important, because if you have changed ID numbers, you will have to reset the ID number when the batteries are replaced.

\*Default setting for both the remote control unit and the unit is ID-1

# Preparation and Connection

## ❖ Before making connections

Be sure to turn the power off for the ZS5300 and other products to be connected to ZS5300 before making connections.

Please refer the instruction manuals for other products to make sure of the proper connections and terminals.

## ❖ Keypad

The keypads that can be connected to the unit are keypads and connecting boxes made by NILES and XANTECH shown below. If you want to use products that are not in the list below or made by other manufacturers, please contact your authorized Marantz dealer.

### • NILES

- Keypad : IntelliPad
- IR Main System unit : IRP6+
- IR Sensor : MS 2
- IR Flasher : IRC-2

### • XANTECH

- Keypad : SMARTPAD3
- Connecting block : 789-44
- IR Sensor : 480-30 Series
- IR Emitter : 282M

### Note:

When connecting a Keypad, refer to the instruction manual for the Keypad as well as for this unit.

## Connecting speakers

There are 2 ways to connect speakers. See the pictures below.

### ❖ Connecting speaker wire

1. Strip away approx. 6/8 inch (20 mm) of wire insulation.

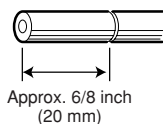

2. Twist the bared wire ends tight to prevent short circuits.

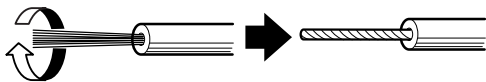

3. Insert the bare part of the wire into the hole in the each terminal as follow.

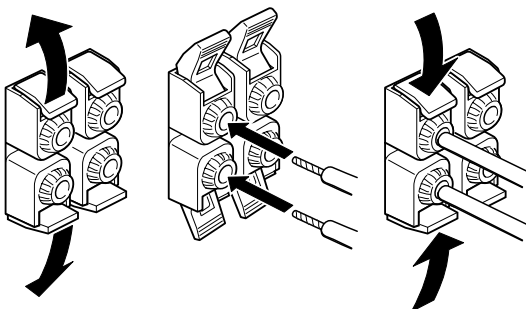

### ❖ Connecting banana plug

Banana plug connections are also possible.

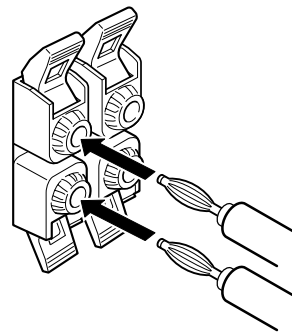

# Connection example

ENGLISH

## ❖ NILES system

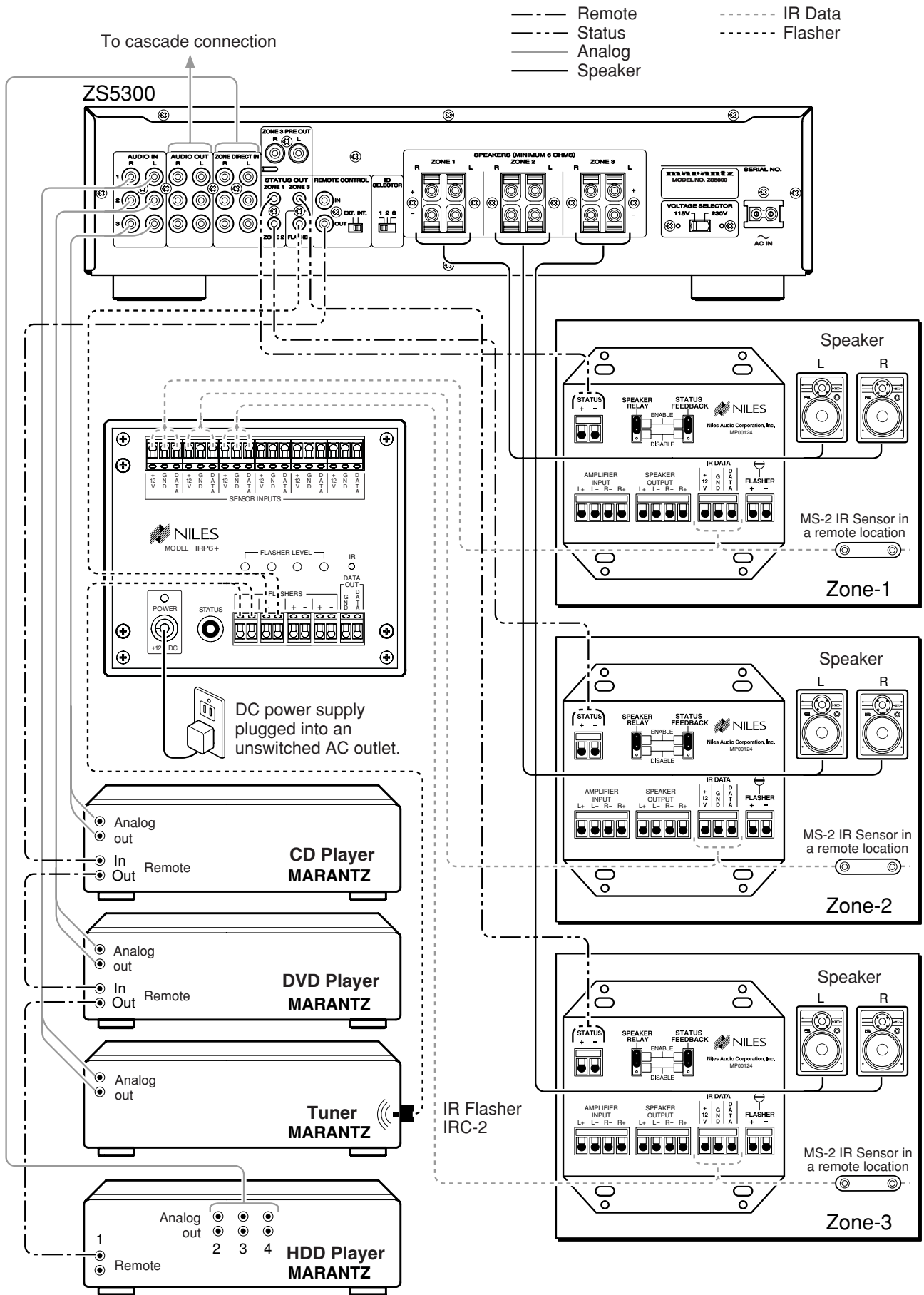

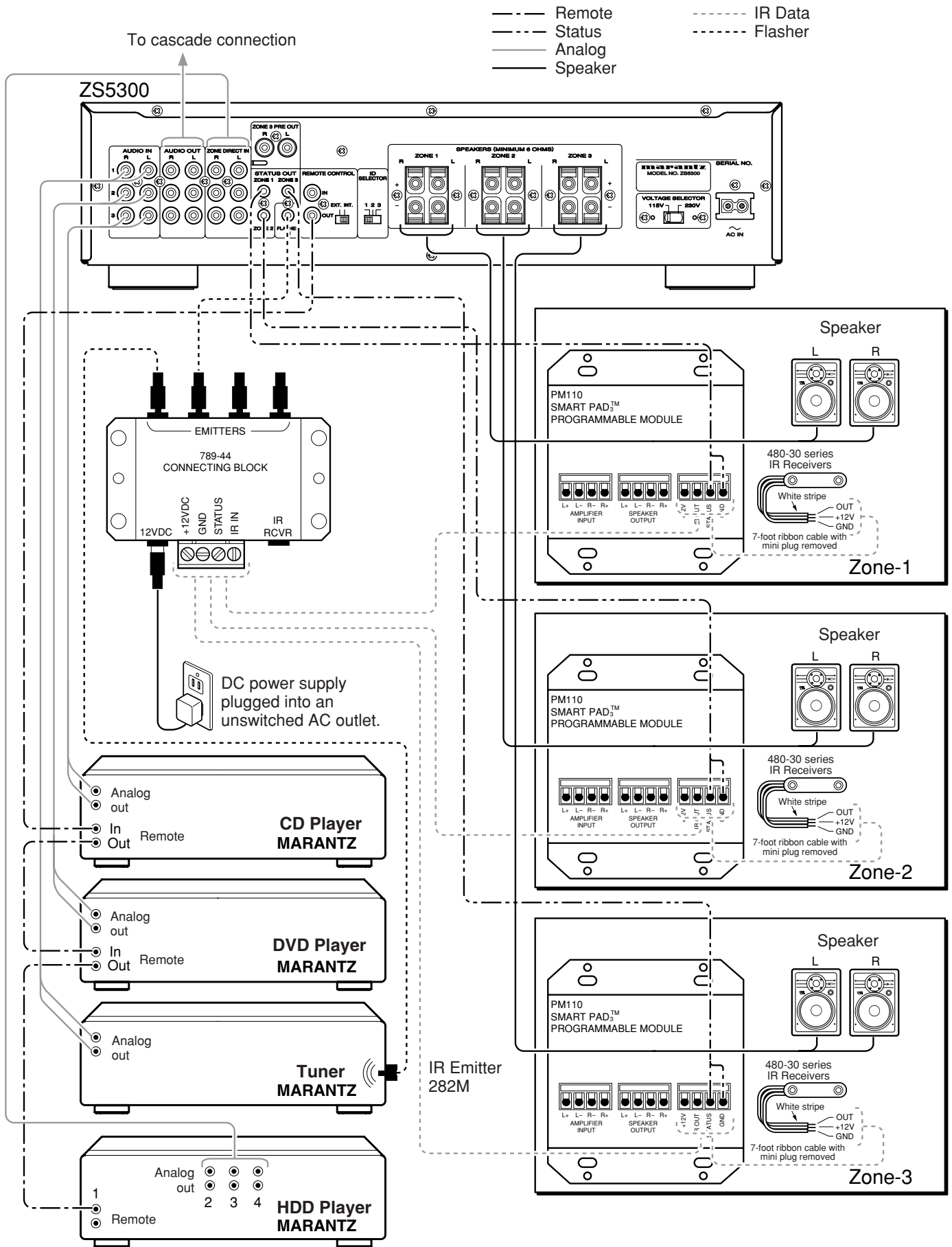

## ❖ Cascade connection

### Note:

To change the positions of the EXT./INT. switch and the ID switch, turn off the main power switch of the ZS5300. When the main power switch is on, changing the positions do not affect.

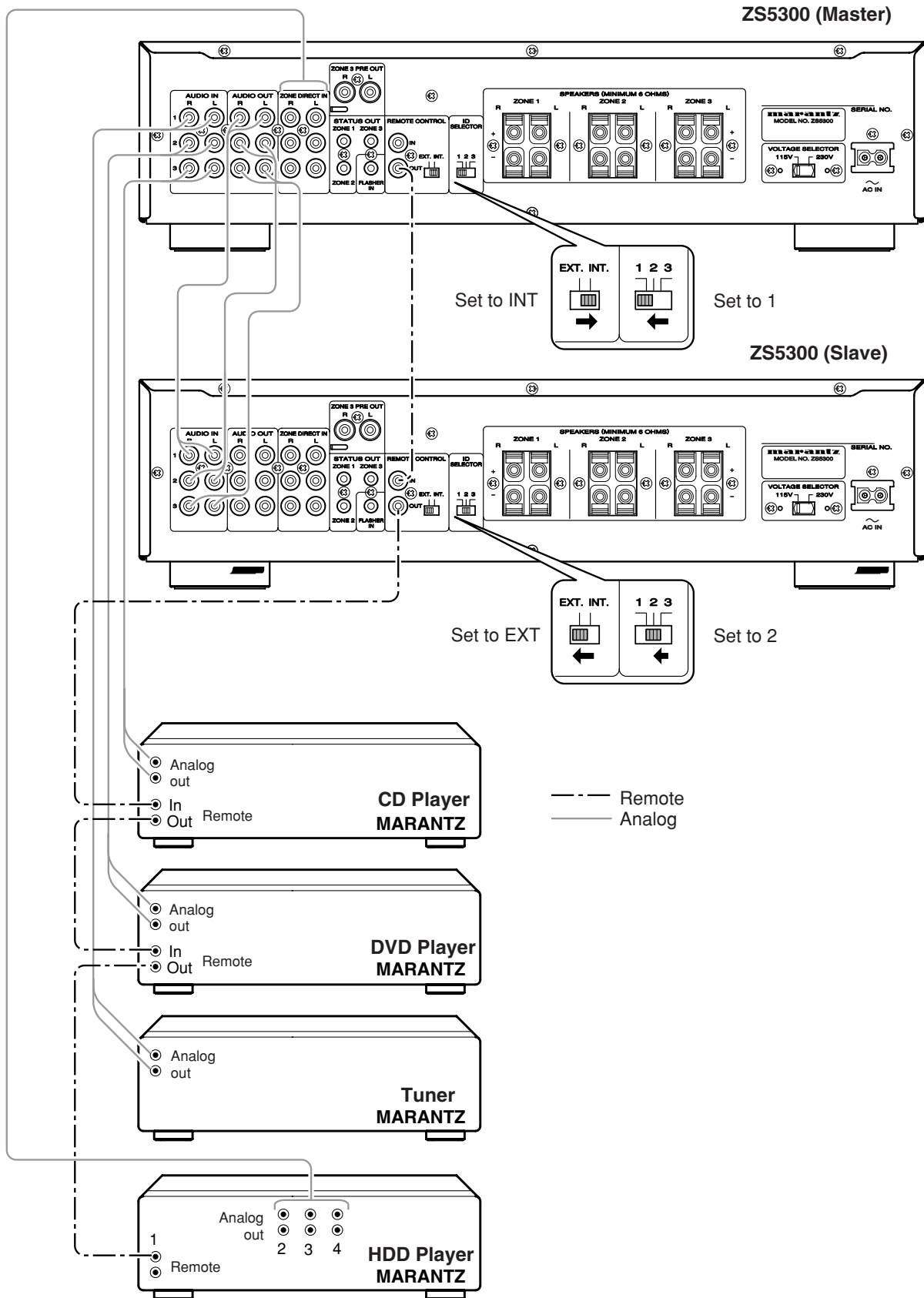



❖ Connection with the DH9300

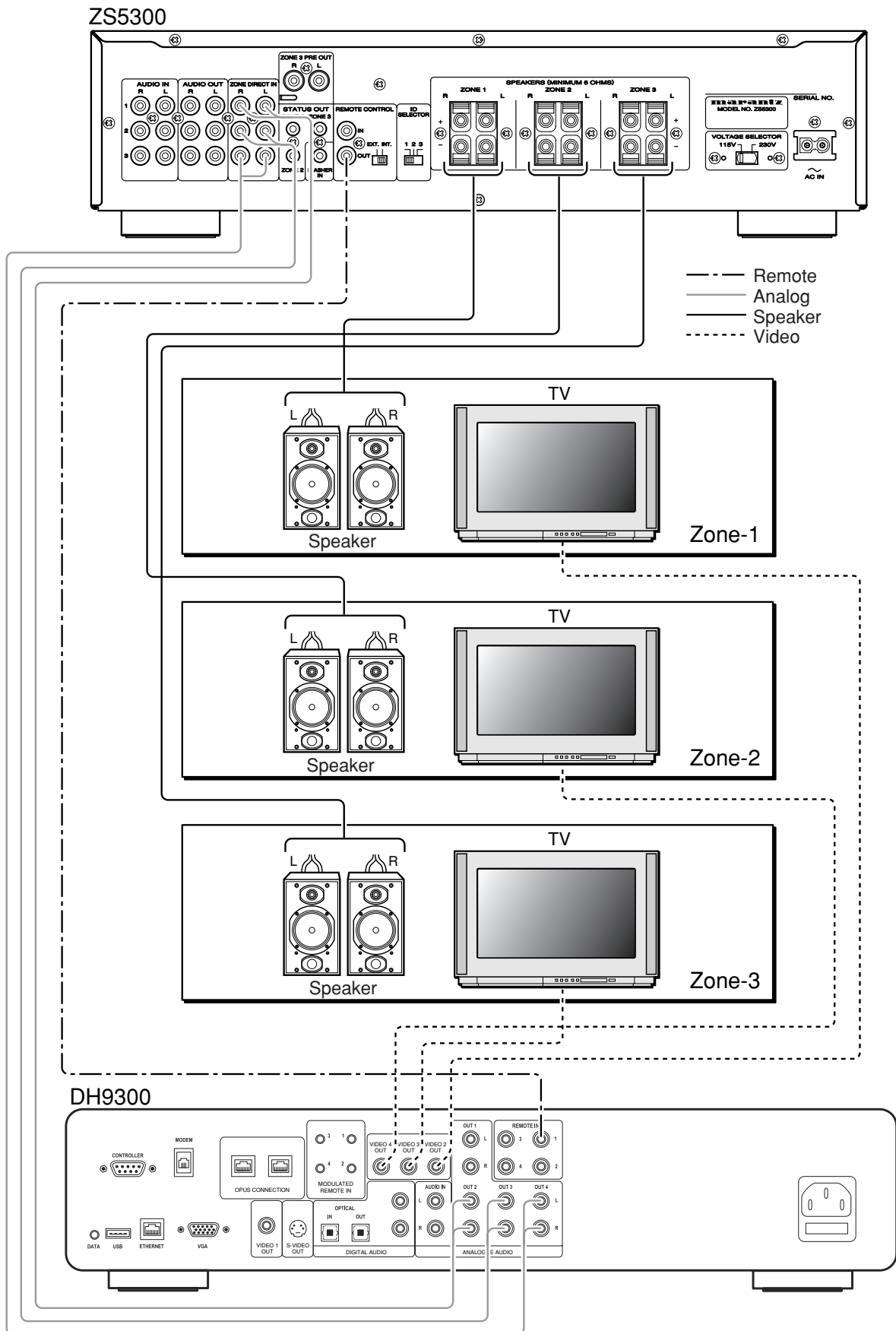

### ❖ Connecting external power amplifier

When using speakers which might need high power to drive (ex. some outdoor speakers), you might need more power than the ZS5300 can provide. If you need more power, you can connect the “ZONE 3 PRE OUT” to an external power amplifier.

Sound level can be adjusted with Volume Up/Down on ZS5300.

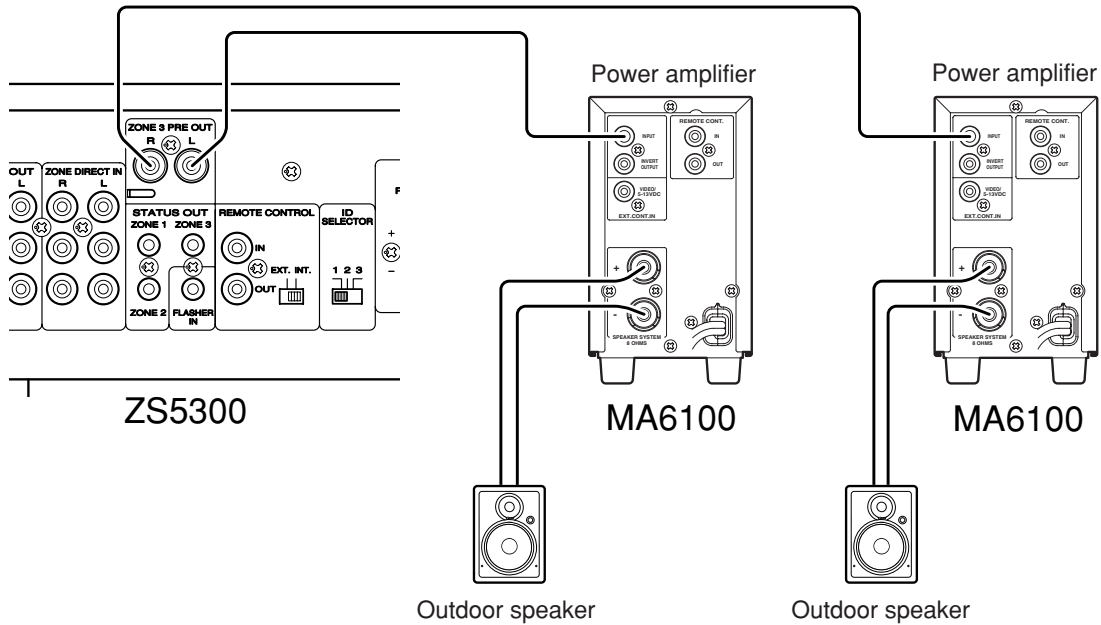

### ❖ Connecting power cord

When all the connections are made, plug the power cord into the power outlet.

### ❖ Setup

This is an example to construct 3-zone system with a NILES keypad.

See the picture Connection Example "NILES system" (P. 10).

When all the connections are made, teach the keypad the remote commands.

To teach the commands to the keypad or more information, please refer to the instruction manual of your keypads.

# Operation Examples

❖ Refer to connection example "NILES system" (P.10)

Main room

ZONE 1

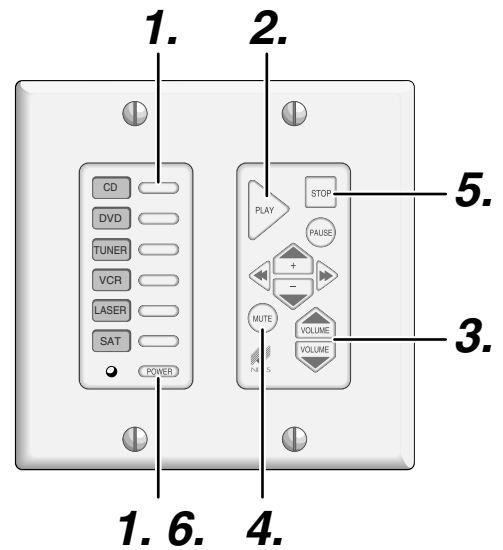
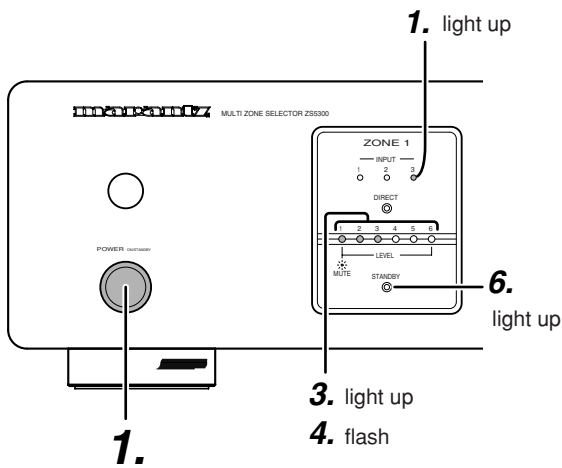

1. Press the **CD** button on the keypad.  
The power of ZS5300's Zone 1 is turned on and the input source is switched to Input 3. Pressing the **POWER** button on the keypad also turns on the power.
2. Press the **PLAY** button on the keypad.  
CD player begins to play.
3. Press the **VOLUME ▲** button on the keypad.  
The volume level of ZS5300's Zone 1 is increased.  
Also pressing the **VOLUME ▼** button decreases the volume level.
4. Press the **MUTE** button on the keypad to mute the sound.  
The volume level indicators of ZS5300's Zone 1 flashes.  
To release the mute, press the **MUTE** button again or press the **VOLUME ▲** or **▼**.
5. Press the **STOP** button on the keypad.  
The CD player stops.
6. Press the **POWER** button on the keypad.  
The power of ZS5300's Zone 1 is turned off and the **STANDBY** indicator lights up.

# Remote Code List

## ❖ Remote code list (RC-5 extension)

	FUNCTION	ID-1	ID-2	ID-3	Note
Global	Power ON/OFF	161210	161210	161210	Global control code
Global	Power ON	161211	161211	161211	Global control code
Global	Power OFF	161212	161212	161212	Global control code
Global	Volume up	161600	161600	161600	Global control code
Global	Volume down	161700	161700	161700	Global control code
Global	Mute	161319	161319	161319	Global control code
Global	INPUT 1	160039	160039	160039	Global control code
Global	INPUT 2	160049	160049	160049	Global control code
Global	INPUT 3	160059	160059	160059	Global control code
Global	Direct in	160060	160060	160060	Global control code
Zone 1	Power ON/OFF	161220	161223	161226	
Zone 1	Power ON	161221	161224	161227	
Zone 1	Power OFF	161222	161225	161228	
Zone 1	INPUT 1	160030	160033	160036	
Zone 1	INPUT 2	160031	160034	160037	
Zone 1	INPUT 3	160032	160035	160038	
Zone 1	Direct in	160017	160018	160019	
Zone 1	Mute ON/OFF	161310	161313	161316	
Zone 1	Volume up	161610	161613	161616	
Zone 1	Volume down	161710	161713	161716	
Zone 2	Power ON/OFF	161230	161233	161236	
Zone 2	Power ON	161231	161234	161237	
Zone 2	Power OFF	161232	161235	161238	
Zone 2	INPUT 1	160040	160043	160046	
Zone 2	INPUT 2	160041	160044	160047	
Zone 2	INPUT 3	160042	160045	160048	
Zone 2	Direct in	160024	160025	160026	
Zone 2	Mute ON/OFF	161311	161314	161317	
Zone 2	Volume up	161611	161614	161617	
Zone 2	Volume down	161711	161714	161717	
Zone 3	Power ON/OFF	161240	161243	161246	
Zone 3	Power ON	161241	161244	161247	
Zone 3	Power OFF	161242	161245	161248	
Zone 3	INPUT 1	160050	160053	160056	
Zone 3	INPUT 2	160051	160054	160057	
Zone 3	INPUT 3	160052	160055	160058	
Zone 3	Direct in	160027	160028	160029	
Zone 3	Mute ON/OFF	161312	161315	161318	
Zone 3	Volume up	161612	161615	161618	
Zone 3	Volume down	161712	161715	161718	
Setup	Set	-----	-----	-----	
Setup	ID-1	-----	-----	-----	
Setup	ID-2	-----	-----	-----	
Setup	ID-3	-----	-----	-----	

ID initial : ID-1

ID setting : Push and hold **SET** first and **ID-\*** buttons next simultaneously. (\*=1 or 2 or 3)

# Troubleshooting

In case of trouble with the unit, first check the following before calling for service.

1. Are all the connections made properly?
2. Are you operating the unit properly by following user's guide?
3. Are the other products working properly?

If the unit still does not work properly, check the items shown in the following table.

If your trouble cannot be solved with the remedy actions listed in the following table, malfunction of the internal circuitry is suspected; immediately unplug the AC power cord and contact a Marantz authorized dealer or service center.

Problem	Remedy
<b><i>The amplifier does not work and the indicator does not light up.</i></b>	<ul style="list-style-type: none"> <li>• Check if the power cord is plugged properly into an AC power outlet.</li> </ul>
<b><i>The indicator lights up but the amplifier will not function.</i></b>	<ul style="list-style-type: none"> <li>• Check the settings of the INPUT SELECTOR, VOLUME control.</li> <li>• Check if the MUTE function is de-activated. (The MUTE indicator is OFF.)</li> </ul>
<b><i>Sound is produced only from one of the speaker systems.</i></b>	<ul style="list-style-type: none"> <li>• Turn the power off and change the connections of the left and right speaker systems. If sound still does not come out from the same speaker system, check the connection cords or the speaker system itself.</li> </ul>
<b><i>Sound is not produced at all.</i></b>	<ul style="list-style-type: none"> <li>• Check the settings of the INPUT SELECTOR.</li> <li>• Check that the speaker cords are connected properly.</li> <li>• Check that the connection cords with RCA pin plugs are connected properly.</li> </ul>
<b><i>Doesn't work properly when it is connected to Cascade.</i></b>	<ul style="list-style-type: none"> <li>• Check the ID switch of the rear panel is set properly.</li> <li>• Check the ID setting of the remote controller is set properly.</li> </ul>

# Care and Maintenance

This section describes the care and maintenance tasks that must be performed to optimize the operation of your Marantz equipment.

## ❖ Cleaning of the external surfaves of the unit

The exterior finish of your unit will last indefinitely with proper care and cleaning.

Never use scouring pads, steel wool, scouring powders or harsh chemical agents, alcohol, thinners, benzene, insecticide or other volatile substances as these will mar the finish of the equipment.

Likewise, never use cloths containing chemical substances. If the unit gets dirty, wipe the external surfaces with a soft, lint-free cloth.

# Specification

## Rated power output

Zone1 L/R (40Hz -20KHz) .....	60W 6-ohm / Channel
Zone2 L/R (40Hz -20KHz) .....	60W 6-ohm / Channel
Zone3 L/R (40Hz -20KHz) .....	60W 6-ohm / Channel
THD (40Hz - 20KHz) .....	0.05% 6-ohm
Input sensitivity .....	300mV / 60W Output
Input impedance .....	20K ohms
Frequency response (-1dB) .....	10Hz to 30KHz
Signal to noise ratio .....	85dB
Power requirement .....	115V / 230V AC 50/60Hz
Power consumption .....	100W

## Dimensions (Maximum)

Width .....	17.32 inches (440 mm)
Height .....	4.53 inches (115 mm)
Depth .....	13.31 inches (338 mm)
Weight .....	18.74 lbs (8.5 Kg)

## Accessories

AC power cord .....	1
Remote control unit (RC5300ZS).....	1
AA-size batteries .....	2

Design and specifications are subject to change without notice.

# Table des matières

<b>Introduction</b> .....	<b>2</b>
<b>Caractéristiques</b> .....	<b>2</b>
Le clavier .....	3
<b>Accessoires</b> .....	<b>3</b>
<b>Vue d'ensemble des fonctions</b> .....	<b>4</b>
Panneau avant .....	4
Panneau arrière .....	5
Télécommande (RC5300ZS) .....	6
<b>Réglage du code d'identification</b> .....	<b>8</b>
<b>Préparation et connexion</b> .....	<b>9</b>
Connexion des enceintes .....	9
Exemple de connexion .....	10
<b>Exemples de fonctionnement</b> .....	<b>15</b>
<b>Liste des codes de la télécommande</b> .....	<b>16</b>
<b>En cas de difficult.</b> .....	<b>17</b>
<b>Soins et entretien</b> .....	<b>17</b>
<b>Spécifications</b> .....	<b>18</b>

## Introduction

Merci d'avoir porté votre choix sur l'amplificateur avec sélecteur multi-zone ZS5300 de Marantz. Cet appareil remarquable a été conçu pour répandre le son dans toute la maison et pour vous fournir de nombreuses années de service.

Veillez prendre quelques minutes pour lire attentivement ce mode d'emploi avant de brancher et d'utiliser le ZS5300.

Comme il existe plusieurs options de connexion et de configuration, nous vous conseillons de consulter votre revendeur Marantz A/V en ce qui concerne votre réglage multi-zone spécifique.

## Caractéristiques

Le ZS5300 est un amplificateur 2 canaux x 3 zones avec un sélecteur multi-zone/de source.

- **Tous les canaux sont conçus de façon identique, amplificateur de puissance de catégorie D avec construction discrète.**

Afin de maximaliser les performances sonores, un gros transformateur R-core est utilisé.

L'amplificateur de puissance a été fabriqué en utilisant un amplificateur de catégorie D discret pour les 6 canaux. Cela permet de garantir que les canaux sont de qualité et de puissance identique.

- **Fonction de commande 3 zones**

En associant cet appareil et un clavier, vous pouvez créer un système multi-zone capable de contrôler 3 zones maximum.

- **Commutateur de sélecteur d'identification permettant une extension de zone**

Cet appareil peut être connecté en chaîne en changeant le commutateur d'identification sur le panneau arrière. 3 appareils maximum peuvent être connectés, ainsi le système de zone peut être étendu jusqu'à 9 zones.

- **Fonction d'économie d'électricité par une commande indépendante**

Cet appareil peut commander la mise sous tension/hors tension pour chaque zone. Ainsi, une zone non-utilisée peut être inactivée afin d'économiser de l'électricité.

- **Mode Party**

Il est possible de diriger simultanément la même source vers toutes les zones. Cette fonction convient parfaitement lors de soirées. De plus, il est possible, de commander le volume et la fonction de mise en sourdine.

- **Borne d'enceinte compatible avec une fiche banane**

Les bornes d'enceintes peuvent être connectées directement avec des fiches bananes ainsi qu'avec un câble d'enceinte traditionnel.



## Le clavier

La majorité des claviers, récepteurs IR ainsi que certains appareils de commande disponibles sur le marché peuvent être connectés.

Ce sont des exemples de systèmes testés par Marantz Amérique :

### ❖ NILES

Clavier	: IntelliPad
Système IR principal	: IRP6+
Capteur IR	: MS 2
Clignotant IR	: IRC-2



Les logos Niles et IntelliPad sont des marques déposées de Niles Audio Corporation.

### ❖ XANTECH

Clavier	: SMARTPAD3
Bloc de connexion	: 789-44
Capteur IR	: Série 480-30
Emetteur IR	: 282M



Les logos Xantech et SMARTPAD3 sont des marques déposées de Xantech Corporation.

#### **Remarques :**

Si vous souhaitez utiliser des appareils non répertoriés ci-dessus, contactez votre revendeur agréé Marantz pour les questions de compatibilité.

## Accessoires

- Cordon d'alimentation CA x 1

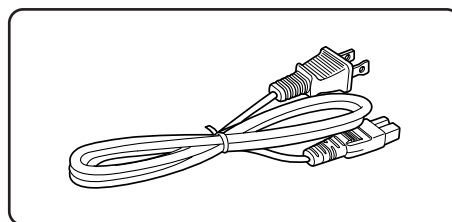

- Télécommande x 1

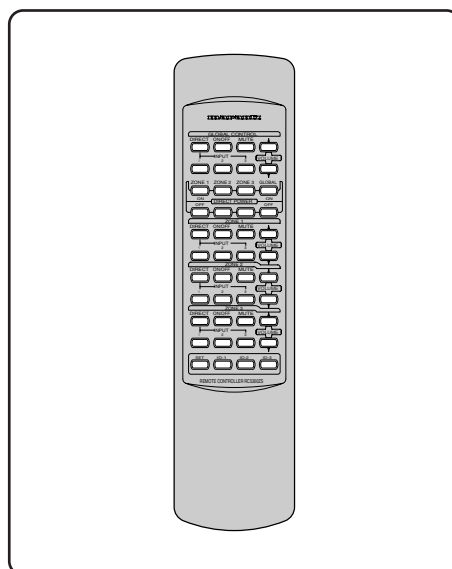

- Piles de type AA x 2

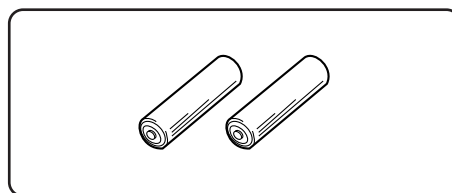

# Vue d'ensemble des fonctions

## Panneau avant

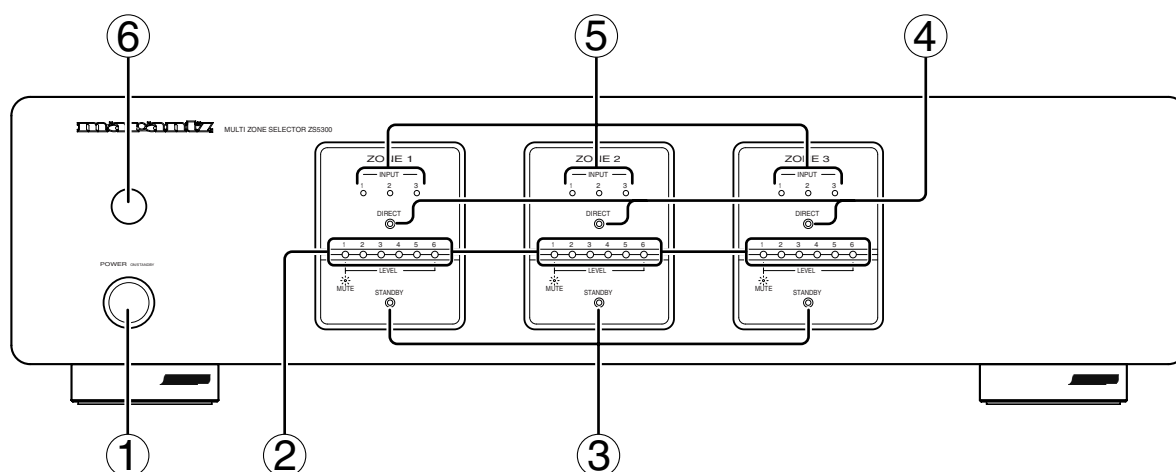

### ① Touche d'alimentation principale (POWER ON/STANDBY)

Appuyer sur cette touche pour mettre l'appareil sous tension. Appuyer de nouveau sur cette touche pour le mettre hors tension. Lorsque l'alimentation principale est activée, Zone1, Zone2 et Zone3 passent en mode veille et l'alimentation de chaque zone peut être commutée avec la télécommande RC5300ZS (fournie) ou avec un clavier (option). Pour une utilisation régulière, laisser l'appareil sous tension.

### ② Témoin du niveau de volume (LEVEL)

Ces témoins indiquent le niveau du volume. Lorsque tous les témoins sont allumés, le niveau de volume est au maximum. Lorsque tous les témoins sont éteints, le niveau de volume est au minimum. Le volume peut être réglé individuellement pour les Zone1, Zone2 et Zone3. Le volume peut être réglé avec la télécommande ou avec un clavier.

### Témoin de sourdine (MUTE)

Ces témoins clignotent lorsque le son est mis en sourdine. Lorsque le volume est au maximum, tous les témoins clignotent. Lorsque le volume est au minimum, seulement le premier témoin clignote. La mise en sourdine peut être utilisée individuellement pour les Zone1, Zone2 et Zone3. La mise en sourdine peut être effectuée avec la télécommande ou un clavier. Si le volume est réglé pendant la mise en sourdine, cette fonction sera annulée.

### Attention

Lorsque ces indicateurs clignotent, aucun son n'est émis. Lors de l'annulation de la mise en sourdine, vérifier la position du volume. Si le volume est trop fort, cela pourrait endommager les enceintes.

### ③ Témoin de veille (STANDBY)

Ce témoin s'allume lorsque l'une des zones est en veille. Les Zone1, Zone2 et Zone3 peuvent être mises en mode veille indépendamment. L'alimentation de chaque zone peut être commandée avec la télécommande ou un clavier.

### ④ Témoin direct DIRECT

Lorsque l'entrée "ZONE DIRECT" a été sélectionnée pour la source, ce témoin s'allume. La source connectée à la borne "ZONE DIRECT" pour la Zone1 peut être sélectionnée uniquement pour la Zone1. Cela est également valable pour la Zone2 et la Zone3. La source peut être sélectionnée avec la télécommande ou avec un clavier.

### ⑤ Témoin d'entrée (INPUT)

En fonction de l'entrée sélectionnée pour chaque zone, le témoin INPUT correspondant sera allumé. Les entrées peuvent être sélectionnées en utilisant une télécommande ou un clavier.

### ⑥ Capteur IR (Télécommande)

Cette fenêtre reçoit les signaux infrarouges de la télécommande.

## Panneau arrière

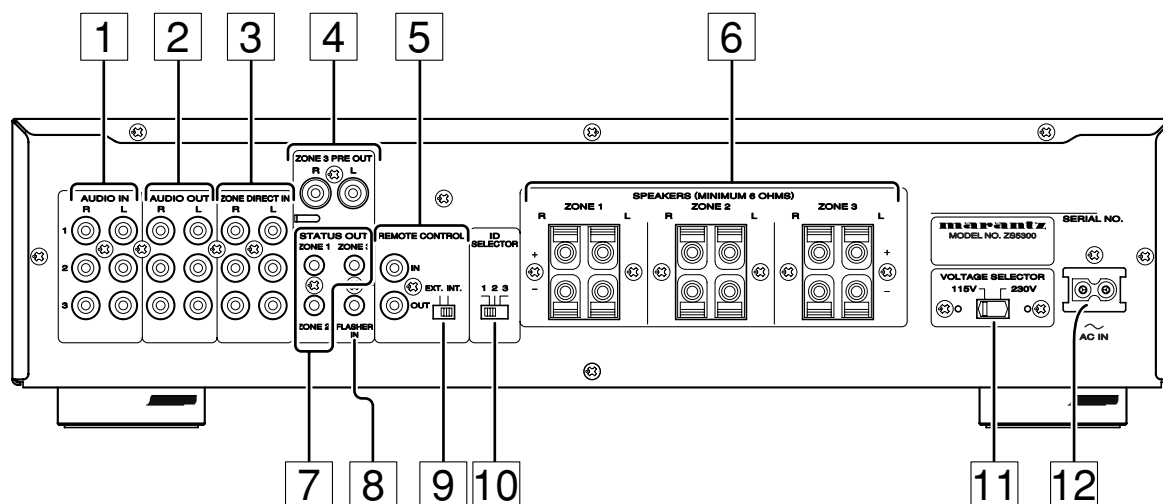

### 1 Bornes d'entrée audio (AUDIO IN)

Connecter la sortie audio analogique de l'appareil audio (lecteur de CD, TV, lecteur de DVD, etc.). Jusqu'à 3 appareils audio peuvent être connectés.

### 2 Bornes de sortie audio (AUDIO OUT)

Ces bornes sont conçues comme une liaison audio. Elles peuvent être utilisés lors d'une connexion en chaîne avec un ou deux autres ZS5300. Elles peuvent également servir à partager des composants de sources avec un système cinéma à domicile, etc.

### 3 Bornes d'entrée directe de zone (ZONE DIRECT IN)

Ces bornes sont uniquement pour leur zone correspondante. Connecter les bornes de sortie audio analogiques de l'appareil audio (lecteur de CD, TV, lecteur de DVD, etc.). Bien que 3 appareils puissent être connectés à une zone différente, l'appareil connecté sur "ZONE DIRECT 1" peut être utilisé uniquement dans la ZONE 1. La même chose est valable pour ZONE DIRECT 2 et ZONE DIRECT 3.

- Vous pouvez créer un système multi-zone unique et puissant en connectant le serveur musical Marantz (DH9300). (p. 13)

### 4 Bornes de pré-sortie Zone 3 (ZONE 3 PRE OUT)

Ces bornes sont les bornes de sortie du pré-amplificateur pour la Zone 3. Ces bornes peuvent être connectées avec d'autres appareils audio comme un amplificateur externe.

### 5 Bornes d'entrée / sortie de la télécommande (REMOTE CONTROL)

En connectant cet appareil avec un autre composant audio Marantz en utilisant un câble de contrôle de système, il est possible d'utiliser les composants à distance comme pour un système unique.

### 6 Bornes de sortie des enceintes (SPEAKERS)

Connecter les enceintes pour chaque zone.

- Impédance de l'enceinte: 6  $\Omega$

### 7 Bornes de sortie de l'état (STATUS OUT)

Ces bornes sont des bornes de sorties activées par le CC pour déterminer si l'alimentation d'une zone est activée ou non.

Brancher ces bornes aux claviers, etc.

- Puissance de la sortie d'état: 12 V, 100 mA.

### 8 Bornes d'entrée du clignotant (FLASHER IN)

Cette borne sert à commander l'appareil dans chaque zone. Connecter le signal de commande d'un clavier, etc.

### 9 Commutateur interne / externe de la télécommande (INT./EXT.)

Ce commutateur sert à sélectionner si le capteur à distance de la face avant fonctionne ou non. Si vous utilisez deux ZS5300 ou plus connectés en chaîne, régler le commutateur sur INT. Le ZS5300 fonctionnera comme le maître. Régler le commutateur sur EXT. pour que le ZS5300 soit asservi.

INT. : Active le capteur à distance.

EXT. : Inactive le capteur à distance.

### 10 Commutateur de sélection d'identification (ID SELECTOR)

Lorsque deux ou trois ZS5300 sont utilisés, sélectionner une identification indépendante pour chacun d'entre eux. Jusqu'à 3 ZS5300 peuvent être connectés. Différentes identifications doivent être sélectionnées pour chaque appareil.

### 11 Sélecteur de tension (VOLTAGE SELECTOR)

Sélectionner la tension correspondant à la région. Il est possible de sélectionner 115 V ou 230 V.

- S'assurer de débrancher le cordon d'alimentation lors du changement du commutateur.

### 12 Alimentation (AC IN)

Brancher le cordon d'alimentation dans cette prise.

#### ATTENTION:

S'assurer de bien utiliser le cordon d'alimentation de puissance 2,5A, 250V et 18RSP (réseau sélectif planaire) lors de l'utilisation de la tension 230V CA.

# Télécommande (RC5300ZS)

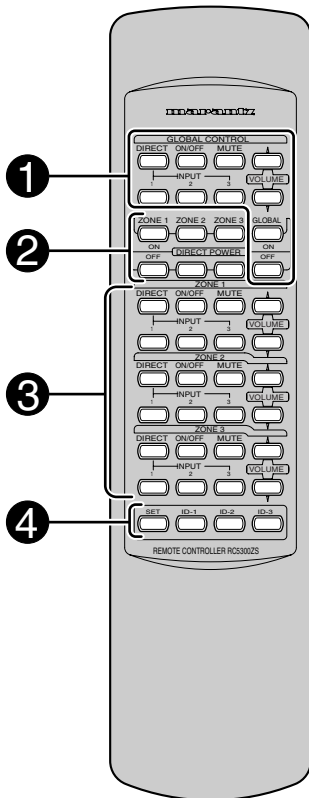

## 1 Touches de contrôle global (GLOBAL CONTROL)

Ces touches permettent de commander simultanément le volume, la sélection de source, etc. pour toutes les zones. Si deux ou trois appareils sont connectés en chaîne, toutes les zones peuvent également être commandées simultanément.

- **Touche de sélection globale (GLOBAL DIRECT)**  
Cette touche permet de sélectionner l'entrée Zone Direct (dédiée à cette zone) qui sera lue dans toutes les zones 1, 2, & 3 de tous les ZS5300 connectés.
- **Touche d'entrée globale (GLOBAL INPUT 1, 2, 3)**  
Cette touche permet de sélectionner l'entrée 1, 2, ou 3 qui sera lue globalement pour tous les ZS5300 connectés.
- **Touche de mise sous tension/hors tension globale (GLOBAL ON / OFF)**  
Cette touche permet d'activer/inactiver l'alimentation pour toutes les zones de tous les ZS5300 connectés. Appuyer une fois sur la touche pour l'activer et appuyer à nouveau pour l'éteindre.
- **Touche de sourdine globale (GLOBAL MUTE)**  
Cette touche permet d'activer/inactiver la mise en sourdine de tous les ZS5300 connectés. Appuyer une fois sur la touche pour activer la mise en sourdine et appuyer à nouveau pour inactiver la fonction.
- **Touche de volume globale (GLOBAL VOLUME)**  
Cette touche permet de commander l'augmentation/la réduction de volume pour tous les ZS5300 connectés.
- **Touche GLOBAL ON**  
Cette touche permet d'activer toutes les zones de tous les ZS5300 connectés.

## • Touche GLOBAL OFF

Cette touche permet d'inactiver toutes les zones de tous les ZS5300 connectés.

## 2 Touche d'alimentation directe (DIRECT POWER)

Ces touches permettent de commander indépendamment l'alimentation de chaque zone.

- **Touche de mise sous tension directe de la zone 1 (ZONE 1 DIRECT ON)**  
Active l'alimentation indépendamment pour la zone 1.
- **Touche de mise hors tension directe de la zone 1 (ZONE 1 DIRECT OFF)**  
Inactive l'alimentation indépendamment pour la zone 1.
- **Touche de mise sous tension directe de la zone 2 (ZONE 2 DIRECT ON)**  
Active l'alimentation indépendamment pour la zone 2.
- **Touche de mise hors tension directe de la zone 2 (ZONE 2 DIRECT OFF)**  
Inactive l'alimentation indépendamment pour la zone 2.
- **Touche de mise sous tension directe de la zone 3 (ZONE 3 DIRECT ON)**  
Active l'alimentation indépendamment pour la zone 3.
- **Touche de mise hors tension directe de la zone 3 (ZONE 3 DIRECT OFF)**  
Inactive l'alimentation indépendamment pour la zone 3.

## 3 Touches pour ZONE 1, 2, 3

Les descriptions ci-dessous sont communes. Les fonctions des touches sont identiques pour Zone 2 et 3; par conséquent, uniquement les touches pour la Zone 1 sont décrites.

- **Touche directe pour la zone 1 (ZONE 1 DIRECT)**  
Sélectionne l'entrée "Zone Direct" pour la Zone 1.
- **Touches d'entrée 1, 2, 3 de la zone 1 (ZONE 1 INPUT 1, 2, 3)**  
Sélectionne l'entrée "Input 1" ou "Input 2" ou "Input 3" pour la Zone 1.
- **Touche de mise sous tension-hors tension de la zone 1 (ZONE 1 ON / OFF)**  
Active / inactive la Zone 1.  
Appuyer une fois pour activer la zone et appuyer à nouveau pour l'inactiver.
- **Touche de sourdine de la zone 1 (ZONE 1 MUTE)**  
Active / inactive la mise en sourdine pour la Zone 1.  
Appuyer une fois pour activer la fonction et appuyer à nouveau pour l'inactiver.  
Si le volume est réglé lors de la mise en sourdine, cette fonction est annulée.
- **Touche de volume de la zone 1 (ZONE 1 VOLUME)**  
Commande l'augmentation / la réduction de volume pour la Zone 1.

## 4 Touche de réglage de l'identification

Lorsque deux ou trois ZS5300 sont connectés ensemble à l'aide d'un câble à distance ou sont utilisés dans la même zone, cette touche permet de sélectionner les différentes identifications.

Voir les "Réglage du code d'identification" pour régler le code d'identification de la télécommande. (p. 8)  
Le réglage par défaut de l'appareil est ID-1.

## ❖ Utilisation de la télécommande

### 1. Télécommande

Utiliser la télécommande (RC5300ZS) dans une distance d'environ 16 pieds (5 m) de la fenêtre IR (télécommande) située sur la face avant de l'appareil. Si l'émetteur est pointé dans une direction autre que le capteur IR ou s'il y a un obstacle entre eux, la télécommande peut ne pas fonctionner.

#### • Plage de fonctionnement de la télécommande

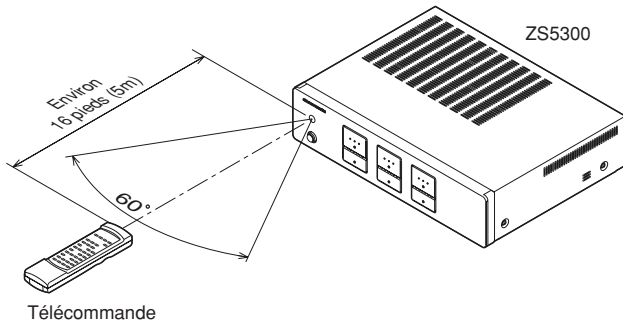

### 2. Chargement des piles

Les piles de cette télécommande durent environ un an dans des conditions d'utilisation normale. Lorsque la télécommande n'est pas utilisée pendant une période prolongée, retirer les piles. De même, lorsque les piles commencent à décliner, les changer dès que possible.

1. Retirer le couvercle des piles.

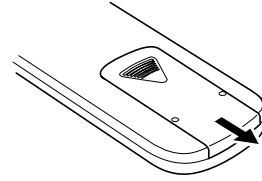

#### **Remarque :**

- N'utilisez pas les piles rechargeables (Type Ni-Cd).

2. Insérer les piles de type AA en respectant la polarité (+) et (-).

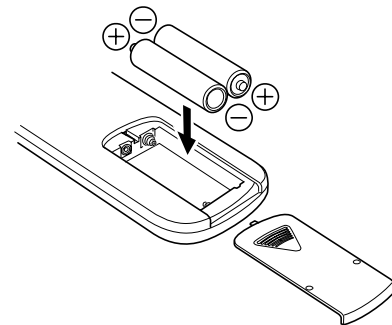

3. Refermer le couvercle des piles jusqu'à ce qu'il s'enclenche.

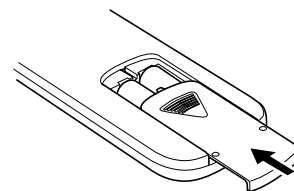

# Réglage du code d'identification

## ❖ Régler le code d'identification

Ex.) Régler sur ID-1

### Télécommande

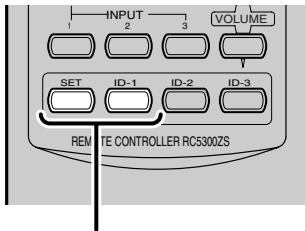

Maintenir enfoncée la touche **SET**, puis appuyer sur **ID-1** et relâcher les deux touches.

### Panneau arrière de l'appareil

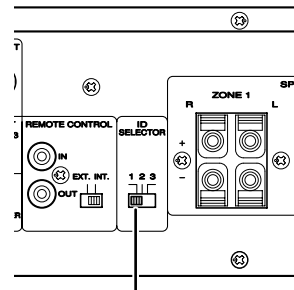

Régler sur "1".

Le système ZS5300 peut contenir un maximum de 3 appareils.

Lors de l'utilisation d'un seul appareil, régler le commutateur d'identification situé sur le panneau arrière sur "1".

Pour régler la télécommande sur le numéro d'identification de l'appareil, suivre la procédure ci-dessous.

1. Maintenir enfoncée la touche **SET** puis appuyer **ID-1** et relâcher les deux touches.
2. Cette télécommande a été réglée sur ID-1. Pour régler l'identification sur 2 et 3, suivre la même procédure.
3. Lors du changement des piles, le réglage d'origine par défaut ID-1 est restitué.

#### **Remarque :**

Cela est important car si les identifications ont été changées, il faudra les régler de nouveau lors du changement des piles.

\*Le réglage par défaut pour la télécommande et pour l'appareil est ID-1

# Préparation et connexion

## ❖ Avant d'effectuer les connexions

S'assurer que le ZS5300 et les autres appareils à connecter au ZS5300 sont bien inactivés avant d'effectuer les connexions.

Consulter les modes d'emploi des autres appareils pour s'assurer d'effectuer les bonnes connexions avec les bornes appropriées.

## ❖ Clavier

Les claviers pouvant être connectés à l'appareil sont des claviers et des boîtes de connexion fabriqués par NILES et XANTECH comme indiqué ci-dessous. Si vous souhaitez utiliser des appareils non-répertoriés ci-dessous ou d'une autre marque, contactez votre revendeur agréé Marantz.

### • NILES

Clavier	: IntelliPad
Système IR principal	: IRP6+
Capteur IR	: MS 2
Clignotant IR	: IRC-2

### • XANTECH

Clavier	: SMARTPAD3
Bloc de connexion	: 789-44
Capteur IR	: Série 480-30
Emetteur IR	: 282M

### Remarque :

Lors de la connexion d'un clavier, consulter le mode d'emploi du clavier et celui de l'appareil.

## Connexion des enceintes

Il existe deux manières de connecter les enceintes. Voir les illustrations ci-dessous.

### ❖ Connexion du câble d'enceinte

1. Dénudez environ 6/8 inch (20 mm) de l'isolement du fil.

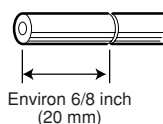

2. Torsadez l'extrémité du fil dénudé de manière bien serrée afin d'éviter un court circuit.

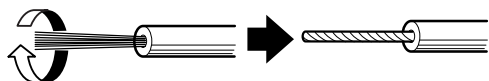

3. Insérer la partie dénudée du câble dans l'orifice de chaque borne comme ce qui suit.

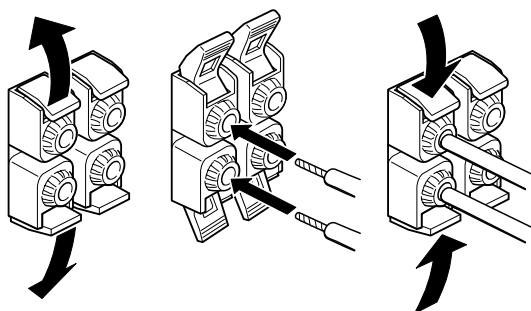

### ❖ Connexion de la fiche banane

Des connexions par fiche banane sont également possibles.

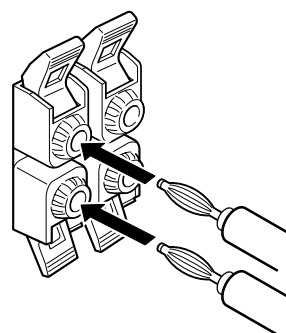

# Exemple de connexion

## ❖ Système NILES

Pour une connexion en chaîne

- Télécommande
- Etat
- Analogique
- Enceinte
- Données IR
- Clignotant

FRANÇAIS

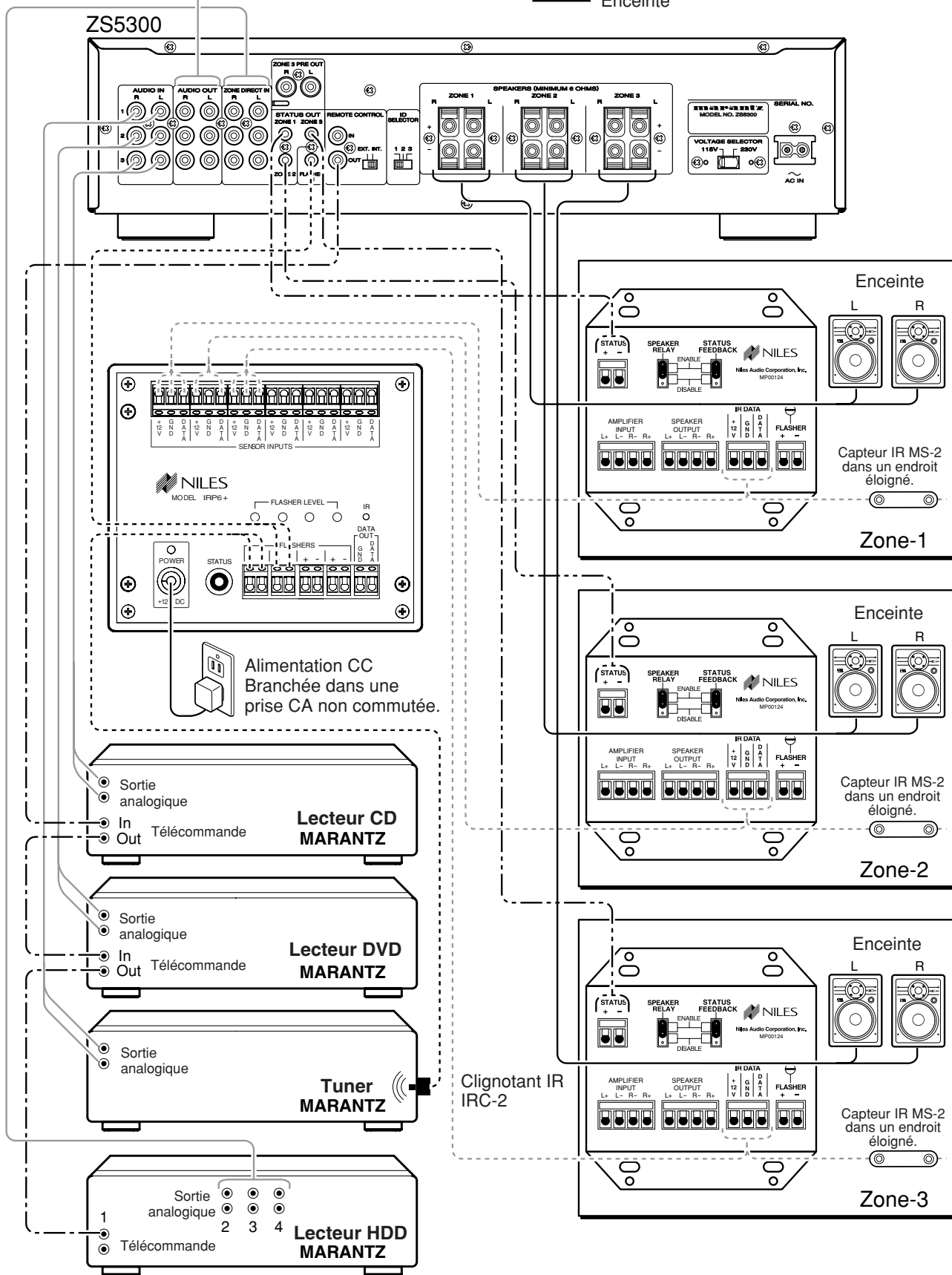



# ❖ Système XANTECH

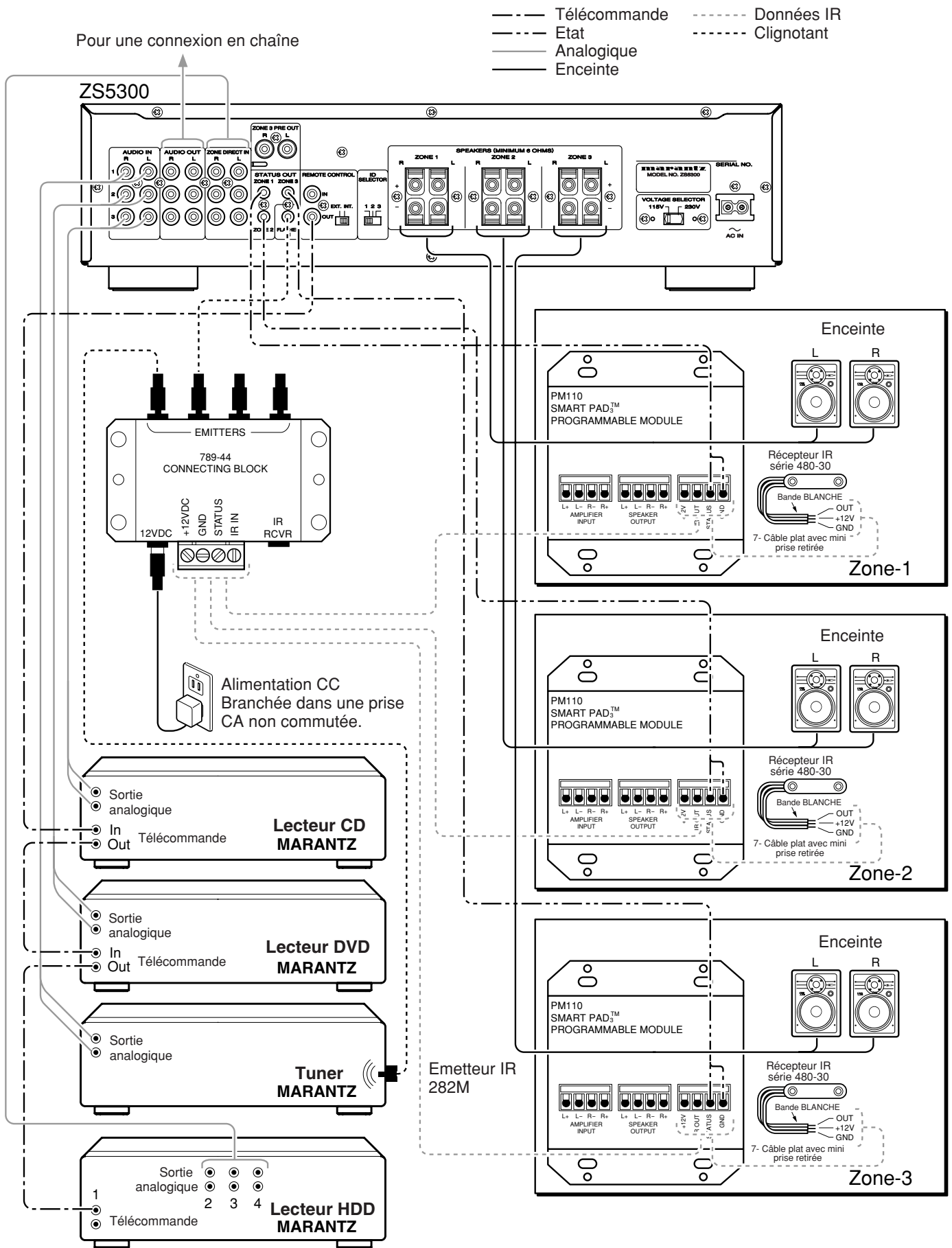

## ❖ Connexion en chaîne

### Remarque :

Pour changer les positions du commutateur EXT./INT. et du commutateur d'identification, inactiver le commutateur d'alimentation principale du ZS5300.

Lorsque le commutateur d'alimentation principale est activé, le changement de position n'est pas effectif.

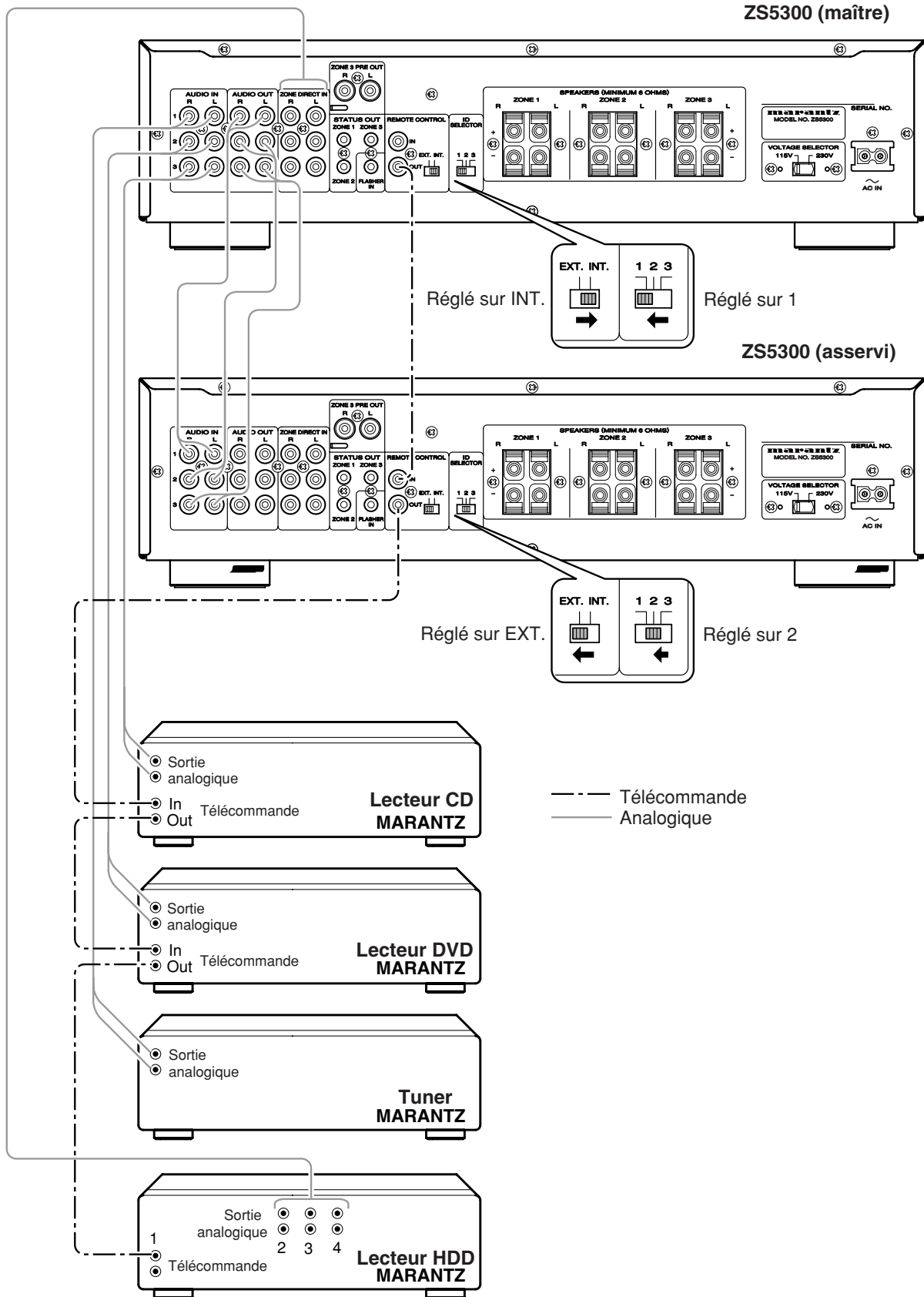

FRANÇAIS

❖ Connexion avec le DH9300

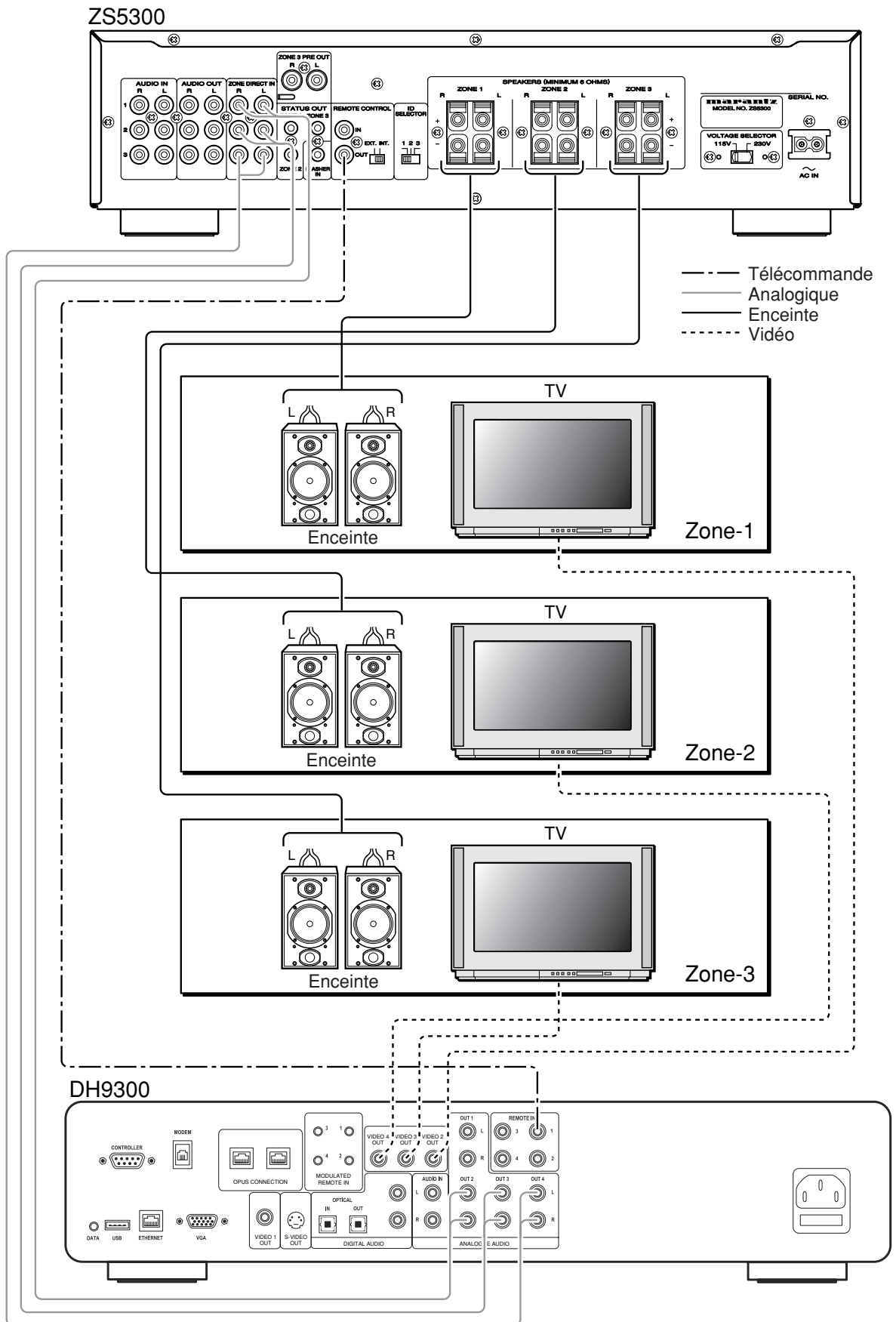

## ❖ Connexion d'un amplificateur de puissance externe

Lors de l'utilisation d'enceintes ayant besoin d'une forte puissance (ex. certaines enceintes d'extérieur), il est possible que le ZS5300 ne fournisse pas une puissance suffisante. En cas de besoin de puissance supplémentaire, il est possible de connecter la sortie "ZONE 3 PRE OUT" à un amplificateur de puissance externe. Le niveau sonore peut être réglé avec les touches d'augmentation/diminution du volume du ZS5300.

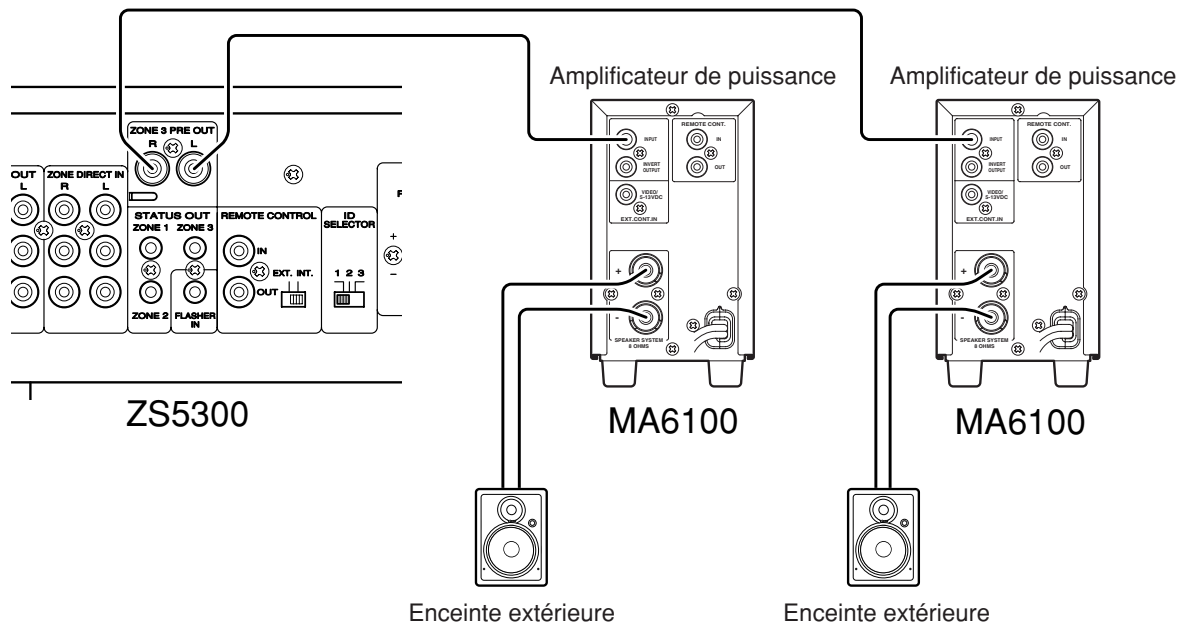

## ❖ Connexion du cordon d'alimentation

Lorsque toutes les connexions sont effectuées, brancher le cordon d'alimentation dans la prise.

## ❖ Réglage

C'est un exemple pour créer un système à 3 zones avec un clavier NILES.

Voir l'illustration Exemple de connexion "Système NILES" (p. 10).

Lorsque toutes les connexions sont effectuées, enseigner les commandes à distance au clavier. Pour enseigner les commandes au clavier ou pour plus d'informations, consulter le mode d'emploi du clavier.

# Exemples de fonctionnement

❖ Se reporter à l'exemple de connexion "Système NILES" (☞ p. 10)

Pièce principale

ZONE 1

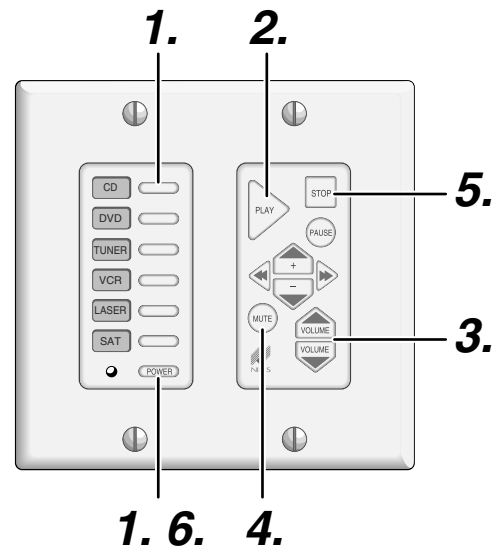
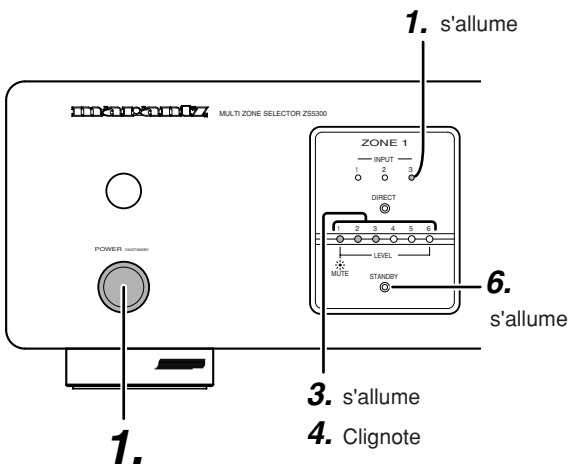

1. Appuyer sur la touche **CD** du clavier.  
La Zone 1 du ZS5300 est activée et la source d'entrée bascule sur l'entrée 3.  
Le fait d'appuyer sur la touche **POWER** du clavier active également l'appareil.
2. Appuyer sur la touche **PLAY** du clavier.  
Le lecteur de CD débute la lecture.
3. Appuyer sur la touche **VOLUME ▲** du clavier.  
Le niveau de volume de la Zone 1 du ZS5300 augmente.  
Le fait d'appuyer sur la touche **VOLUME ▼** diminue le niveau de volume.
4. Appuyer sur la touche **MUTE** du clavier pour une mise en sourdine.  
Le témoin du niveau de volume de la Zone 1 du ZS5300 clignote.  
Pour annuler la mise en sourdine, appuyer à nouveau sur la touche **MUTE** ou sur la touche **VOLUME ▲** ou **▼**.
5. Appuyer sur la touche **STOP** du clavier.  
Le lecteur de CD s'arrête.
6. Appuyer sur la touche **POWER** du clavier.  
L'alimentation de la Zone 1 du ZS5300 est inactivée et le témoin **STANDBY** s'allume.

# Liste des codes de la télécommande

## ❖ Liste des codes de la télécommande (extension RC-5)

	FONCTION	ID-1	ID-2	ID-3	Remarque
Global	Marche/arrêt	161210	161210	161210	Code de commande global
Global	Marche	161211	161211	161211	Code de commande global
Global	Arrêt	161212	161212	161212	Code de commande global
Global	Augmentation du volume	161600	161600	161600	Code de commande global
Global	Diminution du volume	161700	161700	161700	Code de commande global
Global	Mise en sourdine	161319	161319	161319	Code de commande global
Global	ENTREE 1	160039	160039	160039	Code de commande global
Global	ENTREE 2	160049	160049	160049	Code de commande global
Global	ENTREE 3	160059	160059	160059	Code de commande global
Global	Entrée directe	160060	160060	160060	Code de commande global
Zone 1	Marche/arrêt	161220	161223	161226	
Zone 1	Marche	161221	161224	161227	
Zone 1	Arrêt	161222	161225	161228	
Zone 1	ENTREE 1	160030	160033	160036	
Zone 1	ENTREE 2	160031	160034	160037	
Zone 1	ENTREE 3	160032	160035	160038	
Zone 1	Entrée directe	160017	160018	160019	
Zone 1	Mise en sourdine marche/arrêt	161310	161313	161316	
Zone 1	Augmentation du volume	161610	161613	161616	
Zone 1	Diminution du volume	161710	161713	161716	
Zone 2	Marche/arrêt	161230	161233	161236	
Zone 2	Marche	161231	161234	161237	
Zone 2	Arrêt	161232	161235	161238	
Zone 2	ENTREE 1	160040	160043	160046	
Zone 2	ENTREE 2	160041	160044	160047	
Zone 2	ENTREE 3	160042	160045	160048	
Zone 2	Entrée directe	160024	160025	160026	
Zone 2	Mise en sourdine marche/arrêt	161311	161314	161317	
Zone 2	Augmentation du volume	161611	161614	161617	
Zone 2	Diminution du volume	161711	161714	161717	
Zone 3	Marche/arrêt	161240	161243	161246	
Zone 3	Marche	161241	161244	161247	
Zone 3	Arrêt	161242	161245	161248	
Zone 3	ENTREE 1	160050	160053	160056	
Zone 3	ENTREE 2	160051	160054	160057	
Zone 3	ENTREE 3	160052	160055	160058	
Zone 3	Entrée directe	160027	160028	160029	
Zone 3	Mise en sourdine marche/arrêt	161312	161315	161318	
Zone 3	Augmentation du volume	161612	161615	161618	
Zone 3	Diminution du volume	161712	161715	161718	
Réglage	Réglage	-----	-----	-----	
Réglage	ID-1	-----	-----	-----	
Réglage	ID-2	-----	-----	-----	
Réglage	ID-3	-----	-----	-----	

Identification initiale : ID-1

Réglage de l'identification : Appuyer sur la touche **SET**, et, tout en la maintenant enfoncée, appuyer sur la touche **ID-\***. (\*=1 ou 2 ou 3)

## En cas de difficulté

En cas de problème avec l'appareil, vérifier d'abord les points suivants avant de faire appel au service après-vente.

1. Les connexions sont-elles effectuées correctement ?
2. L'appareil est-il utilisé correctement en suivant le mode d'emploi ?
3. Les autres appareils fonctionnent-ils correctement ?

Si l'appareil ne fonctionne toujours pas correctement, vérifier les points indiqués dans le tableau suivant.

Si les problèmes ne sont pas résolus en suivant les actions indiquées dans le tableau suivant, un dysfonctionnement du circuit interne est probable; débrancher immédiatement le cordon d'alimentation CA et contacter un service après-vente ou un revendeur agréé Marantz.

Problème	Solution
<b><i>L'amplificateur ne fonctionne pas et le témoin ne s'allume pas.</i></b>	<ul style="list-style-type: none"><li>• Vérifier si le cordon d'alimentation est branché correctement dans une prise CA.</li></ul>
<b><i>Le témoin s'allume mais l'amplificateur ne fonctionne pas.</i></b>	<ul style="list-style-type: none"><li>• Vérifier les réglages des commandes INPUT SELECTOR et VOLUME.</li><li>• Vérifier si la fonction MUTE est désactivée. (Le témoin MUTE est éteint.)</li></ul>
<b><i>Le son ne provient que d'un système d'enceinte.</i></b>	<ul style="list-style-type: none"><li>• Mettre l'appareil hors tension et modifier les connexions des systèmes d'enceintes gauche et droit. Si aucun son n'est émis du même système d'enceinte, vérifier les cordons de connexion ou le système d'enceinte.</li></ul>
<b><i>Aucun son n'est produit.</i></b>	<ul style="list-style-type: none"><li>• Vérifier les réglages de la commande INPUT SELECTOR.</li><li>• Vérifier que les cordons des enceintes sont connectés correctement.</li><li>• Vérifier que les cordons de connexion avec les fiches RCA sont connectés correctement.</li></ul>
<b><i>Ne fonctionne pas correctement lors d'une connexion en chaîne.</i></b>	<ul style="list-style-type: none"><li>• Vérifier que le commutateur d'identification sur le panneau arrière est réglé correctement.</li><li>• Vérifier que le réglage d'identification de la commande est correct.</li></ul>

## Soins et entretien

Cette section décrit les procédures de soins et de maintenance à effectuer pour optimiser le fonctionnement de l'appareil Marantz.

### ❖ Nettoyage des surfaces extérieures

L'extérieur de l'appareil a une durée de vie illimitée s'il est correctement entretenu et nettoyé.

Ne jamais utiliser de tampon à récurer, de paille de fer, de poudre à récurer ni de produits chimiques décapants, d'alcool, de dissolvant, d'essence, d'insecticide ni d'autres substances volatiles car ces produits ternissent l'appareil.

Ne pas non plus utiliser de chiffons imbibés de produits chimiques. Si l'appareil est sale, essuyer l'extérieur avec un chiffon doux et sans peluche.

# Spécifications

## Puissance de sortie

Zone1 G/D (40 Hz –20 kHz) .....	60 W 6 ohms / canal
Zone2 G/D (40 Hz –20 kHz) .....	60 W 6 ohms / canal
Zone3 G/D (40 Hz –20 kHz) .....	60 W 6 ohms / canal
DHT (40 Hz – 20 kHz) .....	0,05% 6 ohms
Sensibilité d'entrée .....	300 mV / 60 W sortie
Impédance d'entrée .....	20 kohms
Réponse en fréquence (-1dB) .....	10 Hz à 30 kHz
Rapport signal/bruit .....	85 dB
Alimentation requise .....	115 V / 230 V CA, 50/60 Hz
Consommation électrique .....	100W

## Dimensions (Maximum)

Largeur .....	17,32 pieds (440 mm)
Hauteur .....	4,53 pieds (115 mm)
Profondeur .....	13,31 pieds (338 mm)
Poids .....	18,74 livres (8,5 Kg)

## Accessoires

Cordon d'alimentation CA .....	1
Télécommande (RC5300ZS) .....	1
Piles de type AA .....	2

Les caractéristiques et équipements peuvent être modifiés sans préavis.



# Índice

<b>Introducción</b> .....	<b>2</b>
<b>Características</b> .....	<b>2</b>
Acerca del teclado.....	3
<b>Accesorios</b> .....	<b>3</b>
<b>Descripción funcional</b> .....	<b>4</b>
Panel delantero .....	4
Panel trasero .....	5
Mando a distancia (RC5300ZS) .....	6
<b>Configuración del código ID</b> .....	<b>8</b>
<b>Preparativos y conexiones</b> .....	<b>9</b>
Conexión de altavoces .....	9
Ejemplo de conexión .....	10
<b>Ejemplos de uso</b> .....	<b>15</b>
<b>Lista de códigos de mando a distancia</b> .....	<b>16</b>
<b>Localización de Averías</b> .....	<b>17</b>
<b>Cuidado y mantenimiento</b> .....	<b>17</b>
<b>Especificaciones</b> .....	<b>18</b>

## Introducción

Gracias por adquirir el amplificador con selector multizona ZS5300 de Marantz.

Este sobresaliente componente ha sido diseñado para proporcionar muchos años de reproducción de audio en el hogar.

Antes de conectar y usar el ZS5300, tómese unos minutos para leer atentamente este manual.

Como existen diversas opciones de conexión y configuración, le recomendamos consultar a su distribuidor Marantz A/V especializado para que le asesore acerca de su configuración multizona particular.

## Características

El ZS5300 es un amplificador de 2 canales x 3 zonas con selector multizona/selector de fuente.

- **Todos los canales han sido diseñados idénticamente, con una completa construcción discreta de amplificador de potencia clase D.**  
Para maximizar el rendimiento sónico se ha empleado un gran transformador de potencia con núcleo R.  
El diseño del amplificador de potencia utiliza una construcción discreta de amplificador clase D para los 6 canales. Esto garantiza que todos los canales ofrecen la misma calidad y potencia.
- **Función de control de 3 zonas**  
Utilizando este equipo conjuntamente con un teclado, se puede construir un sistema multizona que puede controlar hasta 3 zonas.
- **Interruptor selector de ID que permite expandir las zonas**  
El equipo puede conectarse en cascada si se cambia la posición de ajuste del interruptor selector de ID en el panel trasero. Se puede conectar hasta 3 equipos, lo que permite expandir el sistema de zonas hasta 9 zonas.
- **Función de ahorro de energía con control de alimentación independiente**  
El equipo puede controlar la conexión/desconexión de la alimentación en cada zona. El suministro de energía a las zonas no utilizadas puede desconectarse para ahorrar energía.
- **Modo de fiesta**  
Se puede dirigir la misma fuente a todas las zonas simultáneamente. Esto es ideal para reuniones, fiestas, etc. También se puede controlar el volumen y la función de silenciamiento.
- **Terminales de altavoces compatibles con clavijas banana**  
Los terminales de altavoces pueden conectarse directamente a clavijas banana, así como a cables de altavoces tradicionales.

## Acerca del teclado

Se puede conectar la mayoría de los teclados y receptores IR, así como algunos productos de control disponibles en el mercado.

Los siguientes son ejemplos de sistemas que han sido probados por Marantz America:

### ❖ NILES

Teclado	: IntelliPad
Unidad de sistema principal IR	: IRP6+
Sensor IR	: MS 2
Emisor de destellos IR	: IRC-2



El logotipo de Niles e IntelliPad son marcas comerciales registradas de Niles Audio Corporation.

### ❖ XANTECH

Teclado	: SMARTPAD3
Bloque de terminales	: 789-44
Sensor IR	: Serie 480-30
Emisor IR	: 282M



El logotipo de Xantech y SMARTPAD3 son marcas comerciales registradas de Xantech Corporation.

#### **Nota:**

Si desea usar productos no incluidos en la lista anterior, póngase en contacto con su distribuidor Marantz autorizado para que le asesore acerca de posibles problemas de compatibilidad.

## Accesorios

- Cable de alimentación de CA x 1

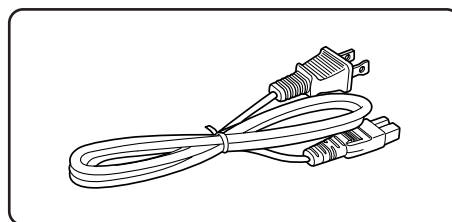

- Mando a distancia x 1

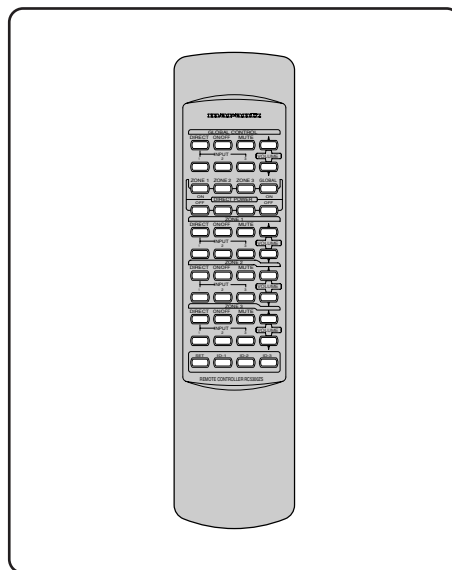

- Pilas tamaño AA x 2

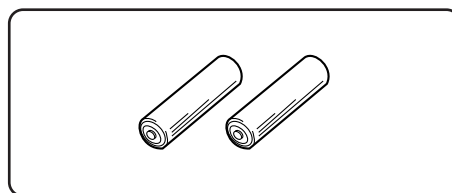

# Descripción funcional

## Panel delantero

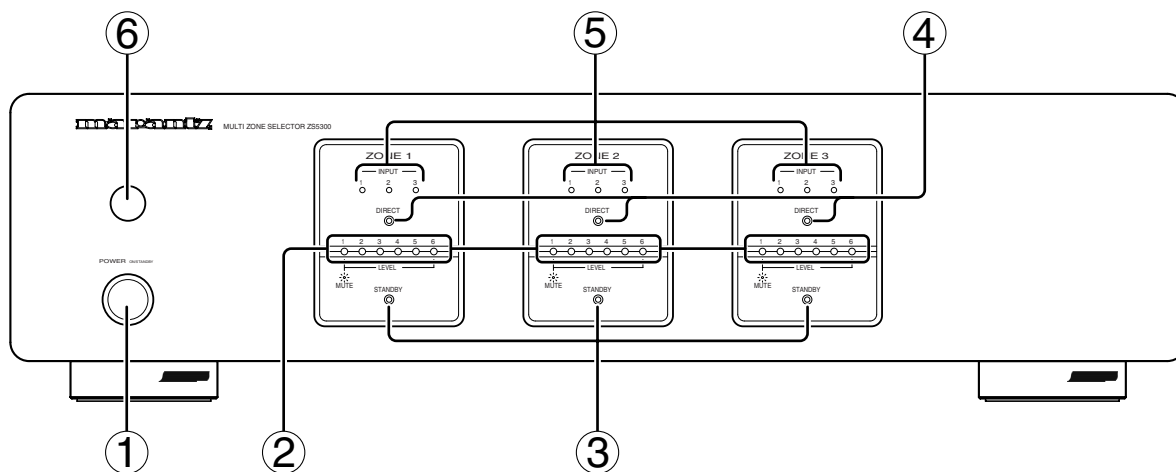

### ① Interruptor de alimentación principal (POWER ON/STANDBY)

Pulse este botón para conectar la alimentación principal. Púlselo de nuevo para desconectar la alimentación. Cuando se conecta la alimentación principal, la zona 1, zona 2 y zona 3 quedan en modo de espera; en esta condición, el suministro de energía a cada zona puede controlarse mediante el mando a distancia RC5300ZS (suministrado) o a través de un teclado (opcional). Para uso regular, mantenga conectado el suministro de energía al equipo.

### ② Indicadores de nivel de volumen (LEVEL)

Estos indicadores muestran el nivel de volumen. Cuando todos los indicadores se iluminan, significa que el volumen está al nivel máximo. Cuando todos los indicadores están apagados, significa que el volumen está al nivel mínimo. El volumen puede ajustarse individualmente desde la zona 1, zona 2 y zona 3. El volumen puede ajustarse mediante el mando a distancia o utilizando un teclado.

### Indicadores de silenciamiento (MUTE)

Estos indicadores parpadean cuando se silencia la salida de sonido. Cuando el volumen se encuentra al nivel máximo, todos los indicadores parpadean. Cuando el volumen se encuentra al nivel mínimo, sólo parpadea el primer indicador. La función de silenciamiento puede controlarse individualmente desde la zona 1, zona 2 y zona 3. La función de silenciamiento puede activarse/desactivarse mediante el mando a distancia o utilizando un teclado. Si se ajusta el volumen cuando la función de silenciamiento está activada, ésta se desactiva.

### Precaución

Cuando estos indicadores parpadean, no hay salida de sonido. Al cancelar la función de silenciamiento, compruebe el nivel de volumen. Los altavoces pueden dañarse si el volumen está ajustado a un nivel excesivamente alto.

### ③ Indicador de espera (STANDBY)

Este indicador se ilumina cuando cualquiera de las zonas se encuentra en modo de espera. La zona 1, zona 2 y zona 3 pueden encontrarse en modo de espera de forma independiente. El suministro de energía a cada zona puede controlarse mediante el mando a distancia o utilizando un teclado.

### ④ Indicador directo (DIRECT)

Cuando se selecciona la entrada "directo a zona" para la fuente, este indicador se ilumina. La fuente conectada al terminal "ZONE DIRECT" de la zona 1 sólo puede seleccionarse para la zona 1. Lo mismo es válido para la zona 2 y la zona 3. La fuente puede seleccionarse mediante el mando a distancia o utilizando un teclado.

### ⑤ Indicador de entrada (INPUT)

Dependiendo de la entrada que se selecciona en cada zona, el indicador INPUT correspondiente se ilumina. Las entradas pueden seleccionarse utilizando el mando a distancia o un teclado.

### ⑥ Sensor IR (mando a distancia)

Esta ventanilla recibe las señales infrarrojas desde el mando a distancia.

## Panel trasero

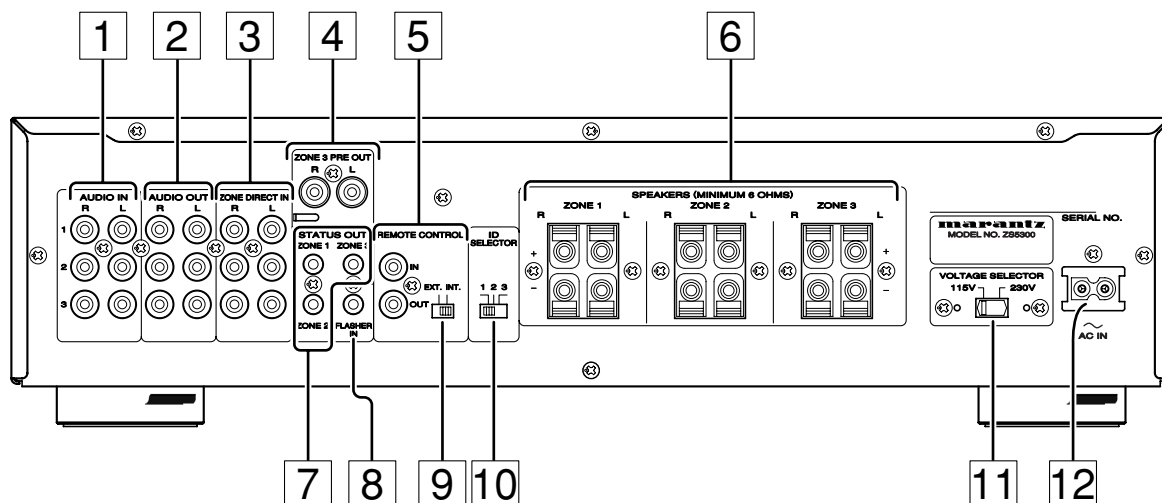

### 1 Terminales de entrada de audio (AUDIO IN)

Conecte aquí la salida de audio analógica de un dispositivo de audio (reproductor de CD, televisor, reproductor de DVD, etc.). Se pueden conectar hasta 3 dispositivos de audio.

### 2 Terminales de salida de audio (AUDIO OUT)

Estos terminales han sido diseñados como un paso directo de audio. Pueden utilizarse al conectar en cascada uno o dos ZS5300 adicionales. Otro ejemplo de aplicación puede ser compartir componentes de fuente con un sistema home theater dedicado, etc.

### 3 Terminales de entrada directa a zona (ZONE DIRECT IN)

Estos terminales son para sus zonas correspondientes. Conecte aquí los terminales salida de audio analógica de un dispositivo de audio (reproductor de CD, televisor, reproductor de DVD, etc.). Aun cuando se puede conectar hasta 3 dispositivos a cada zona, el dispositivo conectado a "ZONE DIRECT 1" sólo puede reproducirse en ZONE 1. Lo mismo se aplica a ZONE DIRECT 2 y ZONE DIRECT 3.

- Se puede construir un sistema multizona poderoso y exclusivo conectando el servidor de música Marantz (DH9300). (P. 13)

### 4 Terminales de salida de preamplificador para la zona 3 (ZONE 3 PRE OUT)

Estos terminales son terminales de salida de preamplificador para la zona 3. Pueden conectarse a otros dispositivos de audio como, por ejemplo, un amplificador externo.

### 5 Terminales de entrada / salida de mando a distancia (REMOTE CONTROL)

Si conecta este equipo a otro componente de audio Marantz utilizando un cable de control de sistema, podrá controlar a distancia todos los componentes como un solo sistema integrado.

### 6 Terminales de salida de altavoces (SPEAKERS)

Conecte aquí los altavoces para cada zona.

- Impedancia de los altavoces: 6  $\Omega$

### 7 Terminales de salida de estado (STATUS OUT)

Estos terminales son terminales de salida de activación de CC que determinan si la alimentación eléctrica de una zona está conectada o desconectada.

Conecte estos terminales a teclados, etc.

- Régimen de la salida de estado: 12 V, 100 mA.

### 8 Terminal de entrada emisor de destellos (FLASHER IN)

Este terminal sirve para controlar el equipo desde cada zona. Conecte aquí la señal de control de un teclado, etc.

### 9 Interruptor de mando a distancia interno / externo (INT./EXT.)

Este interruptor se utiliza para activar o desactivar el sensor de mando a distancia del panel delantero. Si utiliza dos o más ZS5300 conectados en cascada, ajuste este interruptor a la posición INT. en el ZS5300 que funciona como equipo principal. Ajuste el interruptor a la posición EXT. en los ZS5300 secundarios (esclavos).

INT. : Habilita el sensor de mando a distancia.

EXT. : Inhabilita el sensor de mando a distancia.

### 10 Interruptor selector de ID (ID SELECTOR)

Cuando utilice dos o tres ZS5300, establezca números ID independientes para cada uno. Se pueden conectar hasta 3 ZS5300. Se debe establecer números ID distintos para cada equipo.

### 11 Selector de tensión (VOLTAGE SELECTOR)

Seleccione la tensión de alimentación utilizada en su lugar de residencia. Puede seleccionar 115 V o 230 V.

- Asegúrese de desconectar el cable de alimentación antes de cambiar la posición de ajuste de este interruptor.

### 12 Entrada de corriente (AC IN)

Conecte el cable de alimentación a este conector.

#### PRECAUCIÓN:

Al utilizar el equipo con una tensión de 230 V CA, asegúrese de usar un cable de alimentación con una capacidad superior a 2,5 A, 250 V y 18 AWG.

## Mando a distancia (RC5300ZS)

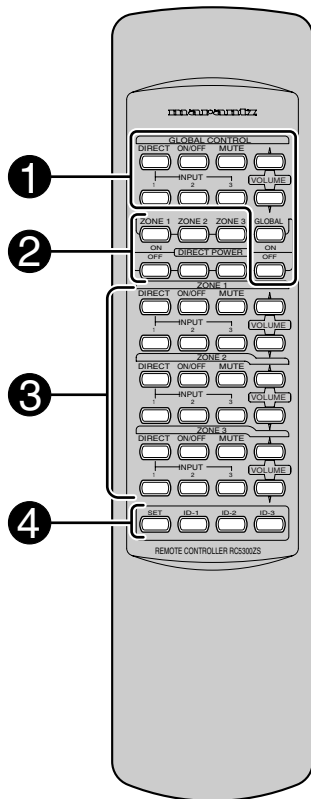

### 1 Botones de control global (GLOBAL CONTROL)

Con estos botones se puede controlar el volumen, seleccionar la fuente, etc. para todas las zonas al mismo tiempo. Si hay dos o tres equipos conectados en cascada, todas las zonas también pueden controlarse al mismo tiempo.

- **Botón directo global (GLOBAL DIRECT)**  
Este botón le permite seleccionar la entrada "directo a zona" (dedicada a dicha zona) a reproducir en las zonas 1, 2 y 3 de todos los ZS5300 conectados.
- **Botón de entrada global 1, 2, 3 (GLOBAL INPUT 1, 2, 3)**  
Este botón le permite seleccionar la entrada 1, 2 o 3 a reproducir globalmente en todos los ZS5300 conectados.
- **Botón de encendido / apagado global (GLOBAL ON / OFF)**  
Este botón le permite conectar/desconectar la alimentación de todas las zonas de todos los ZS5300 conectados. Pulse el botón una vez para conectar la alimentación; púlselo nuevamente para desconectarla.
- **Botón de silenciamiento global (GLOBAL MUTE)**  
Este botón le permite activar/desactivar la función de silenciamiento en todos los ZS5300 conectados. Pulse el botón una vez para activar la función de silenciamiento; púlselo nuevamente para desactivarla.
- **Botón de volumen global (GLOBAL VOLUME)**  
Este botón le permite aumentar/disminuir el volumen en todos los ZS5300 conectados.
- **Botón GLOBAL ON**  
Este botón le permite conectar la alimentación eléctrica de todas las zonas de todos los ZS5300 conectados.

### • Botón GLOBAL OFF

Este botón le permite desconectar la alimentación eléctrica de todas las zonas de todos los ZS5300 conectados.

### 2 Botón de alimentación directa (DIRECT POWER)

Estos botones le permiten controlar la alimentación de cada zona de forma independiente.

- **Botón de conexión de la alimentación de la zona 1 (ZONE 1 DIRECT ON)**  
Para conectar la alimentación de la zona 1 independientemente.
- **Botón de desconexión de la alimentación de la zona 1 (ZONE 1 DIRECT OFF)**  
Para desconectar la alimentación de la zona 1 independientemente.
- **Botón de conexión de la alimentación de la zona 2 (ZONE 2 DIRECT ON)**  
Para conectar la alimentación de la zona 2 independientemente.
- **Botón de desconexión de la alimentación de la zona 2 (ZONE 2 DIRECT OFF)**  
Para desconectar la alimentación de la zona 2 independientemente.
- **Botón de conexión de la alimentación de la zona 3 (ZONE 3 DIRECT ON)**  
Para conectar la alimentación de la zona 3 independientemente.
- **Botón de desconexión de la alimentación de la zona 3 (ZONE 3 DIRECT OFF)**  
Para desconectar la alimentación de la zona 3 independientemente.

### 3 Botones para las zonas 1, 2, 3 (ZONE 1, 2, 3)

Las siguientes descripciones son comunes para todos los botones. Las funciones de los botones son las mismas para las zonas 2 y 3; sólo se describen los botones para la zona 1.

- **Botón directo de la zona 1 (ZONE 1 DIRECT)**  
Para seleccionar la entrada "ZONE DIRECT" para la zona 1.
- **Botones de entrada 1, 2, 3 para la zona 1 (ZONE 1 INPUT 1, 2, 3)**  
Para seleccionar la "entrada 1", "entrada 2" o "entrada 3" para la zona 1.
- **Botón de conexión / desconexión de la alimentación de la zona 1 (ZONE 1 ON / OFF)**  
Para conectar/desconectar la alimentación de la zona 1. Pulse el botón una vez para conectar la alimentación; púlselo nuevamente para desconectarla.
- **Botón de silenciamiento de la zona 1 (ZONE 1 MUTE)**  
Para activar/desactivar la función de silenciamiento para la zona 1. Pulse el botón una vez para activar la función de silenciamiento; púlselo nuevamente para desactivarla. Si se ajusta el volumen cuando la función de silenciamiento está activada, ésta se desactiva.
- **Botón de volumen de la zona 1 (ZONE 1 VOLUME)**  
Para aumentar/disminuir el nivel de volumen en la zona 1.

### 4 Botón de ajuste de número ID

Cuando se conectan dos o tres ZS5300 mediante un cable remoto o si se utilizan los equipos en el mismo lugar, este interruptor permite establecer distintos números ID.

Para obtener información sobre cómo establecer un código ID para el mando a distancia, consulte la sección "Configuración del código ID". (P. 8)

El ajuste por defecto para el equipo es ID-1.

## ❖ Uso del mando a distancia

### 1. Mando a distancia

El mando a distancia (RC5300ZS) puede utilizarse a una distancia de aproximadamente 16 pies (5 m) de la ventanilla IR (mando a distancia) situada en el panel delantero del equipo.

Si apunta el transmisor en una dirección distinta del sensor de infrarrojos o si hay algún obstáculo entre ellos, tal vez no pueda realizar el control remoto.

#### • Alcance del mando a distancia

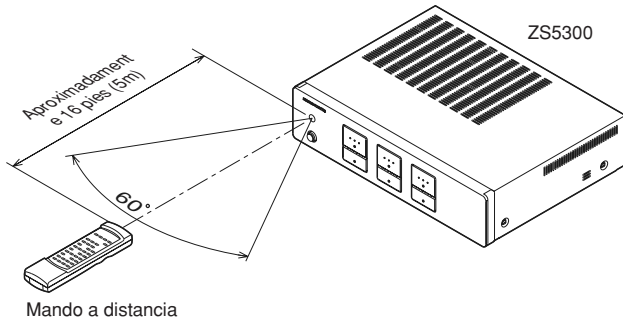

### 2. Instalación de las pilas

Las pila del mando a distancia tienen una vida útil de aproximadamente 1 año bajo condiciones de uso normales. Cuando no vaya a usar el mando a distancia durante un período prolongado de tiempo, extraiga las pilas. Asimismo, cuando note que las pilas comienzan a perder su carga, sustitúyalas lo antes posible.

1. Quite la tapa del compartimiento de las pilas.

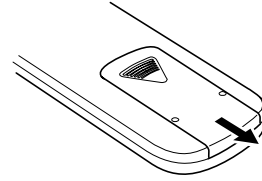

#### **Nota:**

- No use las pilas recargables (tipo Ni-Cd).

2. Instale las pilas tamaño AA, observando la polaridad correcta (+ y -).

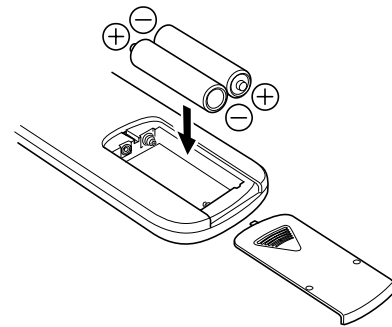

3. Cierre la tapa del compartimiento de las pilas hasta escuchar un "clic".

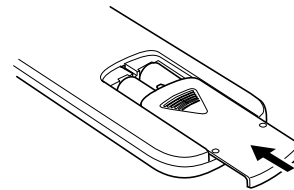

# Configuración del código ID

## ❖ Ajuste del código ID

Ej.): Para ajustarlo a ID-1

### Mando a distancia

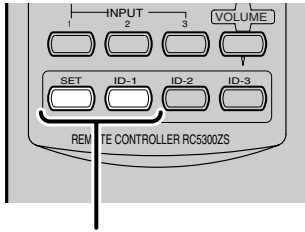

Mientras mantiene pulsado **SET**, pulse **ID-1**; luego, libere ambos botones.

### Panel trasero del equipo

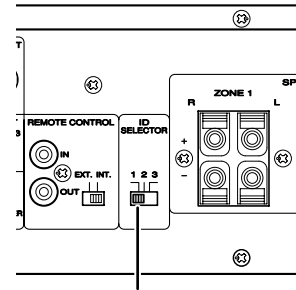

Ajustar a "1".

El sistema ZS5300 puede expandirse hasta un máximo de 3 equipos.  
Cuando use un equipo solo, ajuste el interruptor selector de ID, situado en el panel trasero, a "1".

Para ajustar el mando a distancia al número ID del equipo, siga el procedimiento que se describe a continuación.

1. Mientras mantiene pulsado el botón **SET**, pulse el botón **ID-1**; luego, libere ambos botones.
2. El mando a distancia queda ajustado a ID-1. Para ajustar el ID a 2 o 3, siga el mismo procedimiento.
3. Cuando se sustituyen las pilas, el equipo establece de forma predeterminada el ajuste de fábrica ID-1.

#### **Nota:**

Esto es importante, pues si ha cambiado los números ID, tendrá que volver a ajustar el número ID al sustituir las pilas.

\*El ajuste por defecto tanto para el mando a distancia como para el equipo es ID-1



# Preparativos y conexiones

## ❖ Antes de hacer las conexiones

Asegúrese de desconectar la alimentación del ZS5300 y de los otros productos conectados a éste antes de hacer las conexiones.

Consulte los manuales de instrucciones de los otros productos para comprobar los terminales y la forma correcta de conectarlos.

## ❖ Teclado

Los teclados que se pueden conectar al equipo con los teclados y cajas de conexión fabricados por NILES y XANTECH que se indican a continuación. Si desea usar productos no incluidos en la siguiente lista o productos de otras marcas, póngase en contacto con su distribuidor Marantz autorizado.

### • NILES

Teclado	: IntelliPad
Unidad de sistema principal IR	: IRP6+
Sensor IR	: MS 2
Emisor de destellos IR	: IRC-2

### • XANTECH

Teclado	: SMARTPAD3
Bloque de terminales	: 789-44
Sensor IR	: Serie 480-30
Emisor IR	: 282M

### Nota:

Al conectar un teclado, consulte tanto el manual de instrucciones del teclado como el de este equipo.

## Conexión de altavoces

Existen dos formas de conectar altavoces. Vea los diagramas más abajo.

### ❖ Conexión del alambre del altavoz

1. Pele aproximadamente 6/8 inch (20 mm) del aislamiento del cable.



2. Retuerza los extremos de cable desnudo para impedir cortocircuitos.

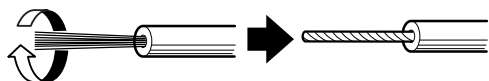

3. Introduzca la parte descubierta del alambre en el agujero en cada terminal de la siguiente forma.

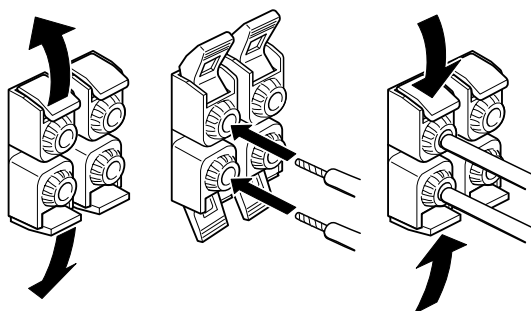

### ❖ Conexión de la clavija con punta cónica

También se pueden hacer conexiones con clavija de punta cónica.

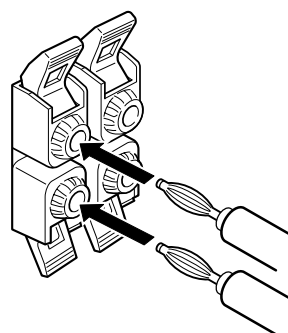

# Ejemplo de conexión

## ❖ Sistema NILES

ESPAÑOL

- Mando a distancia
- Estado
- Analógico
- Altavoz
- Datos IR
- Emisor de destellos

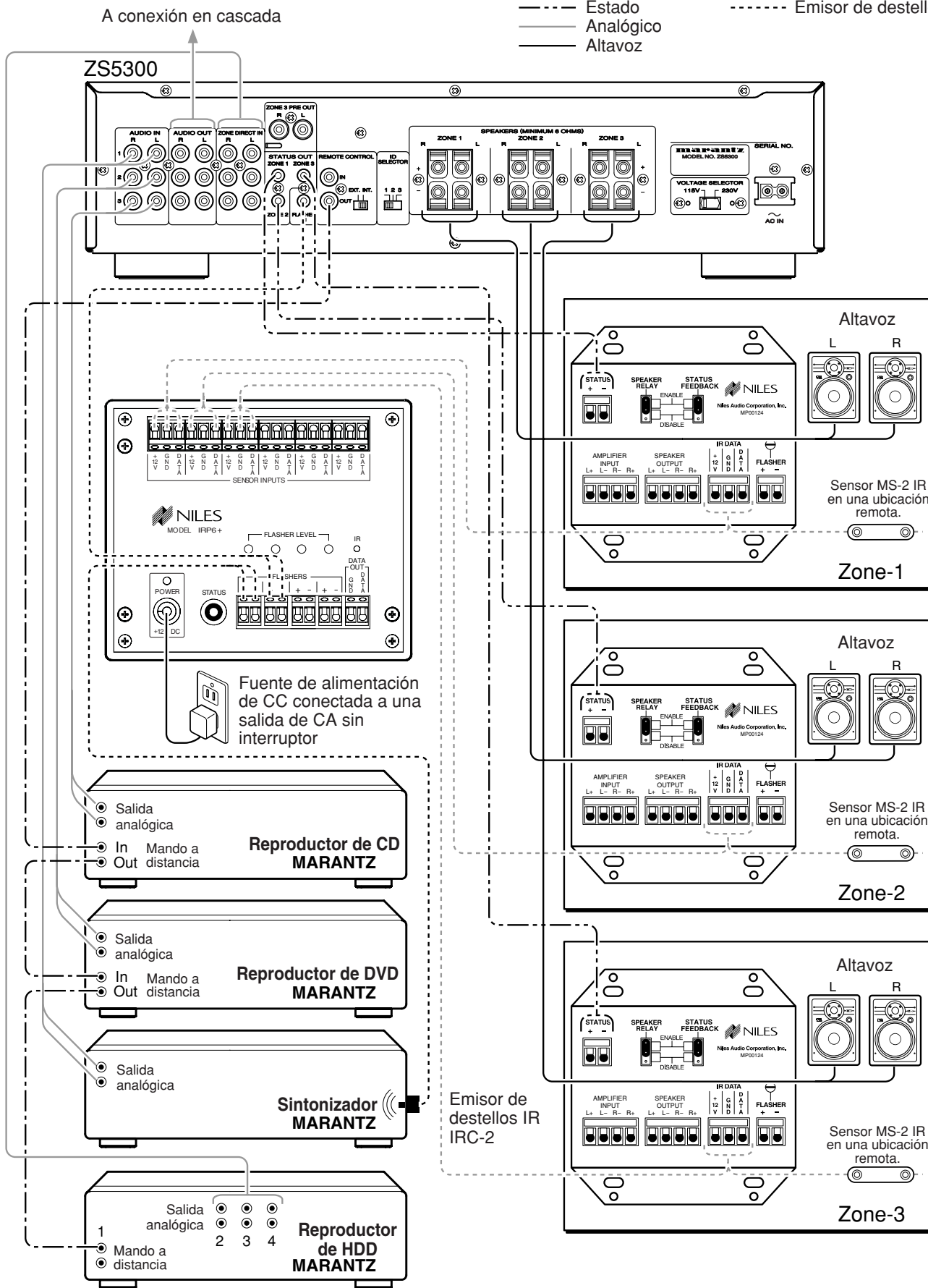

❖ Sistema XANTECH

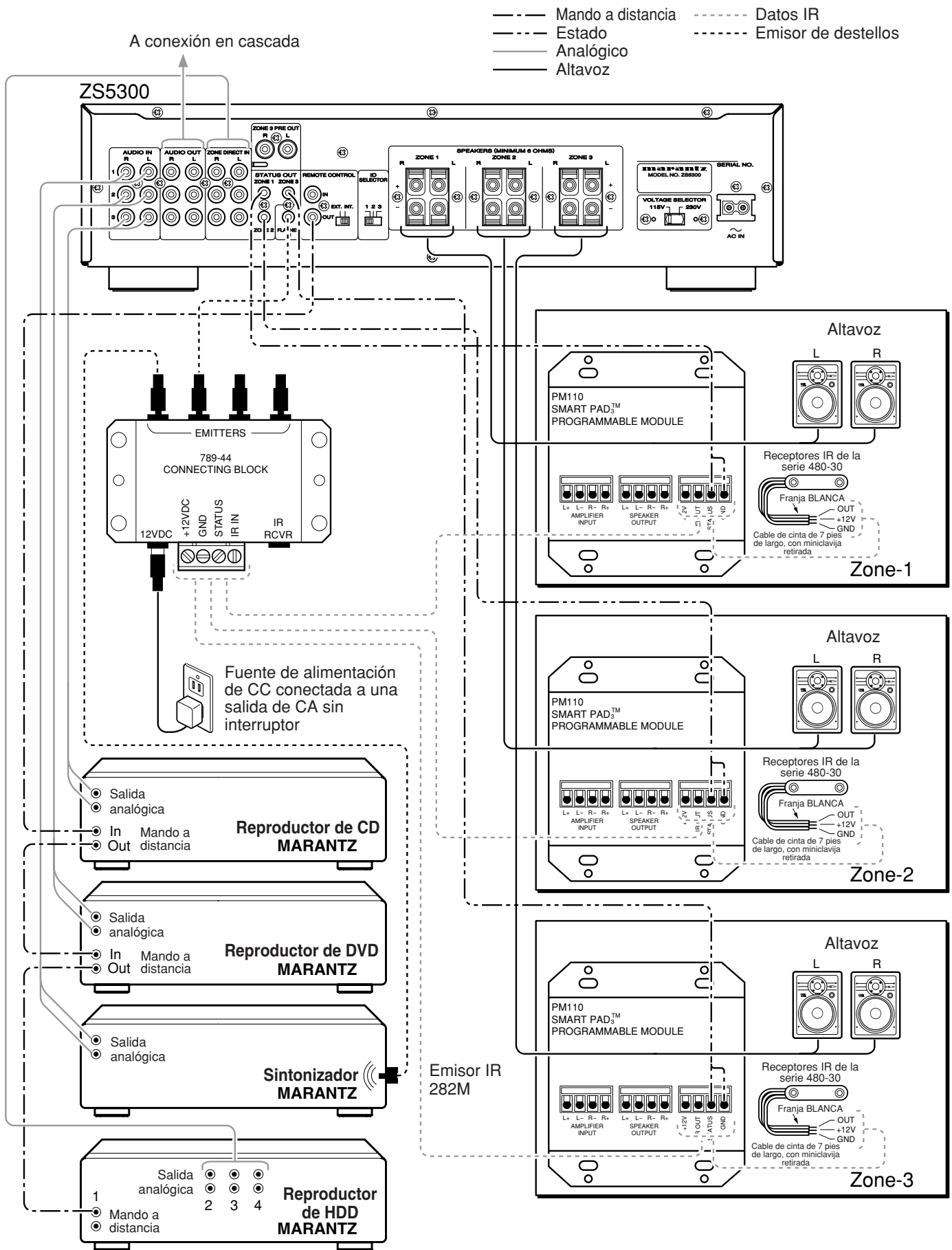

ESPAÑOL

## ❖ Conexión en cascada

### Nota:

Para cambiar la posición de ajuste del interruptor EXT./INT. y del interruptor selector de ID, desactive el interruptor de alimentación principal del ZS5300.

Cuando el interruptor de alimentación principal está activado, el cambio de posición de ajuste no tiene ningún efecto.

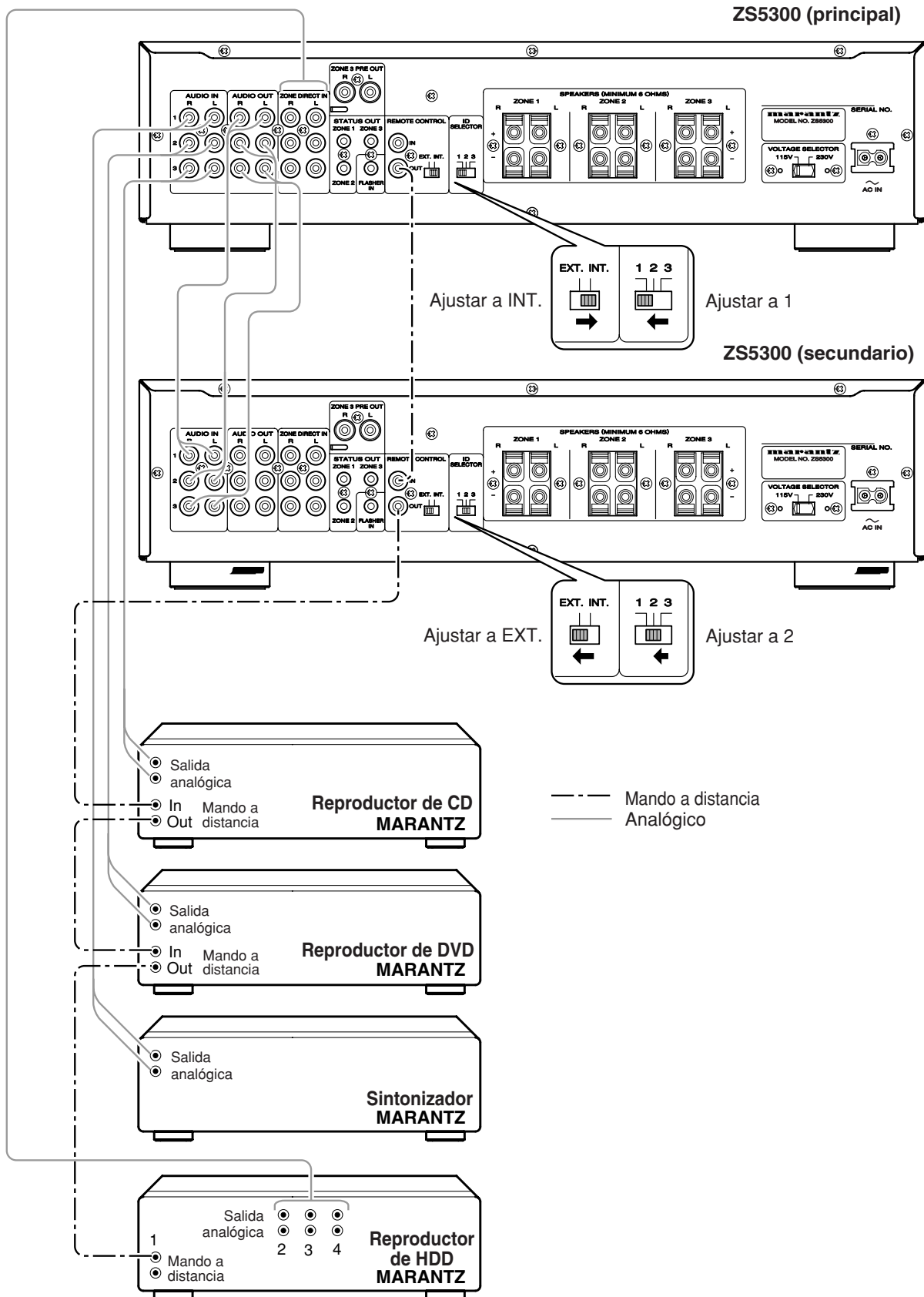

## ❖ Conexión al DH9300

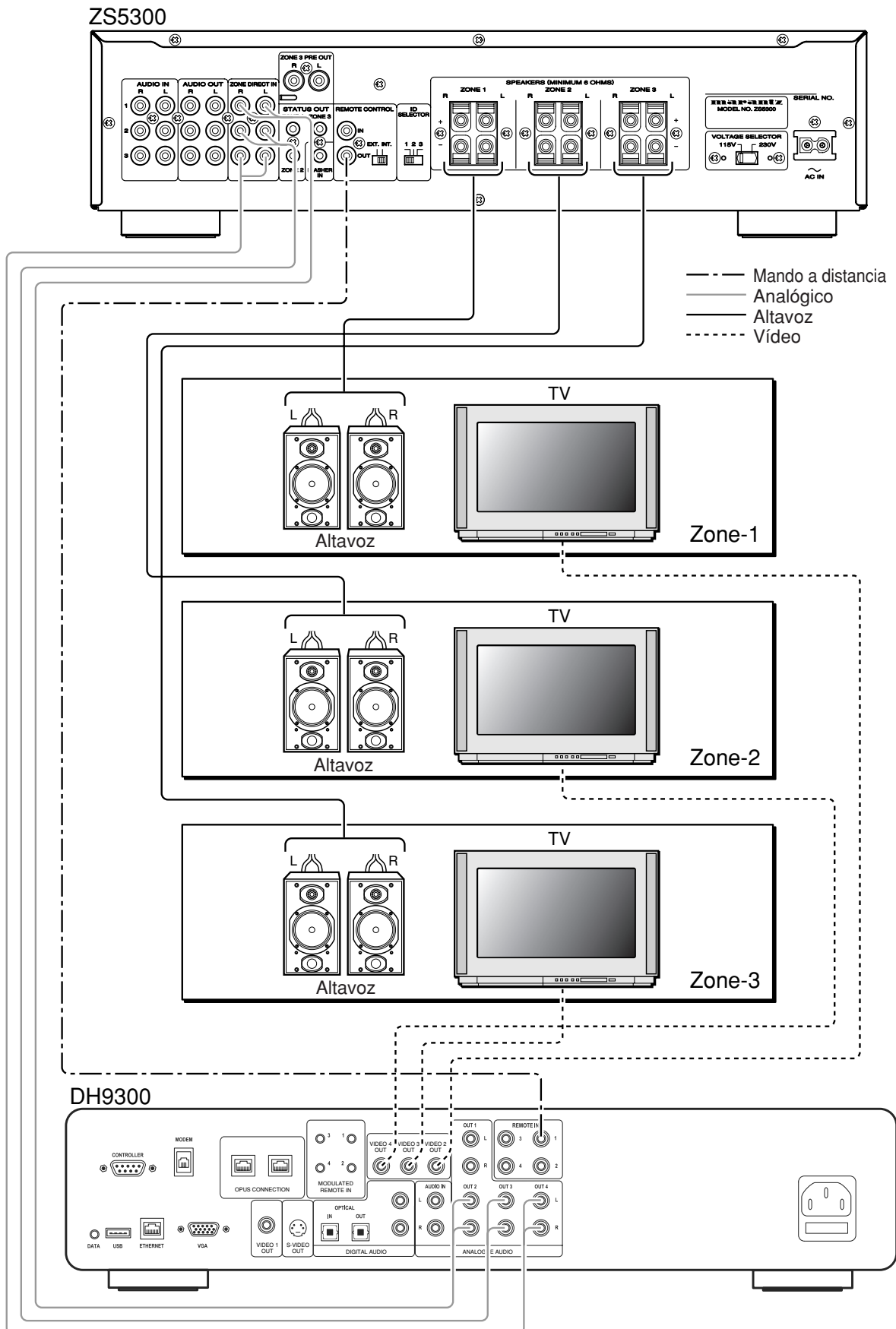

### ❖ Conexión de un amplificador de potencia externo

Al usar altavoces que necesitan alta potencia para ser excitados (p. ej., algunos altavoces exteriores), puede necesitarse más potencia de la que el ZS5300 puede proporcionar. Si necesita más potencia, podrá conectar el terminal "ZONE 3 PRE OUT" a un amplificador de potencia externo. El nivel de sonido puede ajustarse con el botón de aumento/disminución de volumen del ZS5300.

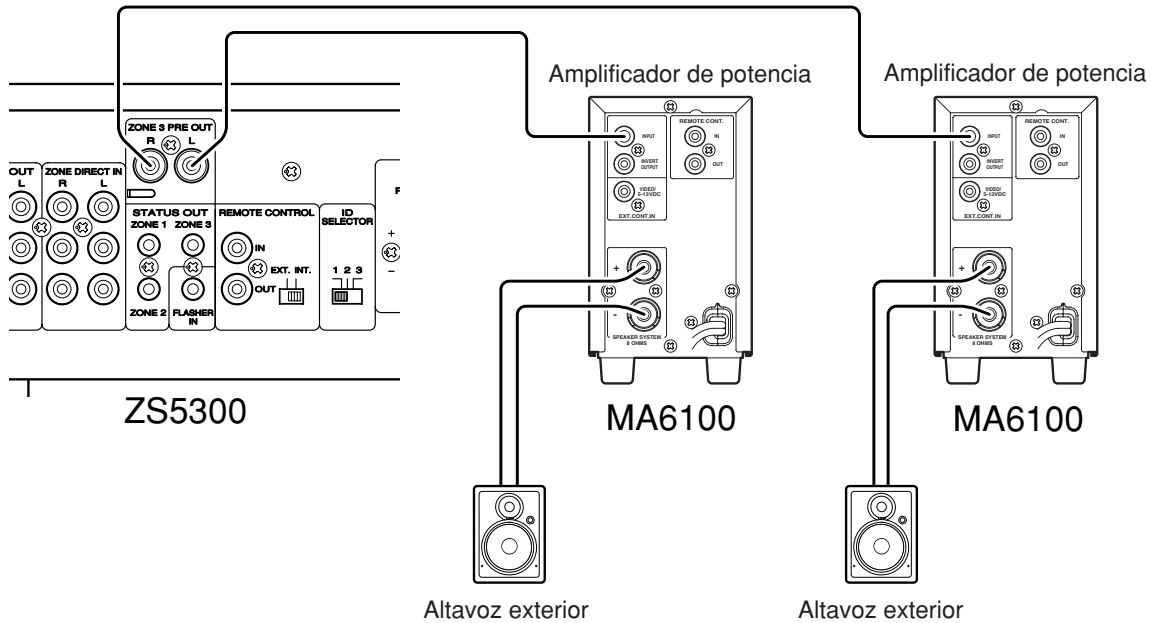

### ❖ Conexión del cable de alimentación

Una vez que haya hecho todas las conexiones, enchufe el cable de alimentación en la toma de corriente.

### ❖ Configuración

Este ejemplo muestra la forma de construir un sistema de 3 zonas con un teclado NILES. Vea el diagrama Ejemplo de conexión "Sistema NILES" (P. 10).

Una vez que haya hecho todas las conexiones, programe en el teclado los comandos del mando a distancia.

Para programar los comandos en el teclado u obtener más información, consulte el manual de instrucciones del teclado.

## Ejemplos de uso

❖ Vea el ejemplo de conexión "Sistema NILES" (👉 P.10)

Habitación principal

Zona 1

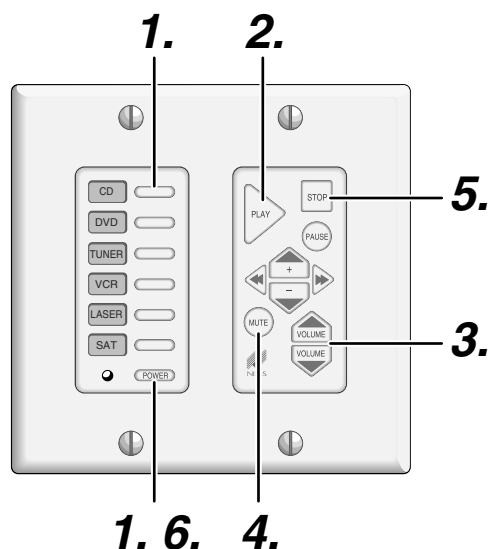
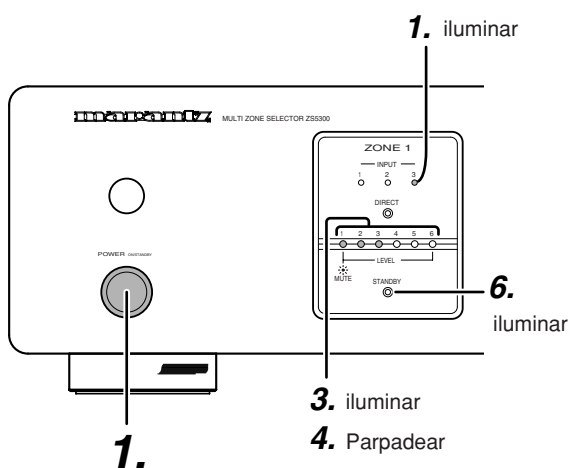

1. Pulse el botón **CD** en el teclado.  
Se conecta la alimentación de la zona 1 del ZS5300 y la fuente de entrada cambia a la entrada 3.  
También puede pulsar el botón **POWER** del teclado para conectar la alimentación.
2. Pulse el botón **PLAY** en el teclado.  
Comienza la reproducción en el reproductor de CD.
3. Pulse el botón **VOLUME ▲** en el teclado.  
Aumenta el nivel de volumen en la zona 1 del ZS5300.  
También al pulsar el botón **VOLUME ▼** disminuye el nivel del volumen.
4. Pulse el botón **MUTE** en el teclado para silenciar la salida de sonido.  
Los indicadores del nivel del volumen de la zona 1 del ZS5300 parpadean.  
Para desactivar la función de silenciamiento, vuelva a pulsar el botón **MUTE** o pulse el botón **VOLUME ▲** o **▼**.
5. Pulse el botón **STOP** en el teclado.  
El reproductor de CD se detiene.
6. Pulse el botón **POWER** en el teclado.  
Se desconecta la alimentación de la zona 1 del ZS5300 y el indicador **STANDBY** se ilumina.

# Lista de códigos de mando a distancia

## ❖ Lista de códigos de mando a distancia (extensión RC-5)

	FUNCIONAL	ID-1	ID-2	ID-3	Nota
Global	Conexión/desconexión de la alimentación	161210	161210	161210	Código de control global
Global	Conexión de la alimentación	161211	161211	161211	Código de control global
Global	Desconexión de la alimentación	161212	161212	161212	Código de control global
Global	Aumento de volumen	161600	161600	161600	Código de control global
Global	Disminución de volumen	161700	161700	161700	Código de control global
Global	Silenciamiento	161319	161319	161319	Código de control global
Global	ENTRADA 1	160039	160039	160039	Código de control global
Global	ENTRADA 2	160049	160049	160049	Código de control global
Global	ENTRADA 3	160059	160059	160059	Código de control global
Global	Entrada directa	160060	160060	160060	Código de control global
Zona 1	Conexión/desconexión de la alimentación	161220	161223	161226	
Zona 1	Conexión de la alimentación	161221	161224	161227	
Zona 1	Desconexión de la alimentación	161222	161225	161228	
Zona 1	ENTRADA 1	160030	160033	160036	
Zona 1	ENTRADA 2	160031	160034	160037	
Zona 1	ENTRADA 3	160032	160035	160038	
Zona 1	Entrada directa	160017	160018	160019	
Zona 1	Activación/desactivación de silenciamiento	161310	161313	161316	
Zona 1	Aumento de volumen	161610	161613	161616	
Zona 1	Disminución de volumen	161710	161713	161716	
Zona 2	Conexión/desconexión de la alimentación	161230	161233	161236	
Zona 2	Conexión de la alimentación	161231	161234	161237	
Zona 2	Desconexión de la alimentación	161232	161235	161238	
Zona 2	ENTRADA 1	160040	160043	160046	
Zona 2	ENTRADA 2	160041	160044	160047	
Zona 2	ENTRADA 3	160042	160045	160048	
Zona 2	Entrada directa	160024	160025	160026	
Zona 2	Activación/desactivación de silenciamiento	161311	161314	161317	
Zona 2	Aumento de volumen	161611	161614	161617	
Zona 2	Disminución de volumen	161711	161714	161717	
Zona 3	Conexión/desconexión de la alimentación	161240	161243	161246	
Zona 3	Conexión de la alimentación	161241	161244	161247	
Zona 3	Desconexión de la alimentación	161242	161245	161248	
Zona 3	ENTRADA 1	160050	160053	160056	
Zona 3	ENTRADA 2	160051	160054	160057	
Zona 3	ENTRADA 3	160052	160055	160058	
Zona 3	Entrada directa	160027	160028	160029	
Zona 3	Activación/desactivación de silenciamiento	161312	161315	161318	
Zona 3	Aumento de volumen	161612	161615	161618	
Zona 3	Disminución de volumen	161712	161715	161718	
Configuración	Ajuste	-----	-----	-----	
Configuración	ID-1	-----	-----	-----	
Configuración	ID-2	-----	-----	-----	
Configuración	ID-3	-----	-----	-----	

ID inicial : ID-1

Ajuste ID : Mantengo pulsado prionero el botón **SET** y luego **ID-\*** en forma simultánea los botones.  
(\*=1 o 2 o 3)



## Localización de Averías

Si tiene problemas con el equipo, compruebe los siguientes puntos antes de solicitar reparaciones.

1. ¿Ha realizado todas las conexiones correctamente?
2. ¿Está utilizando el equipo correctamente, siguiendo las instrucciones del manual del usuario?
3. ¿Funcionan correctamente los otros productos?

Si el equipo sigue presentando problemas, compruebe los puntos de la siguiente tabla.

Si no logra solucionar el problema llevando a cabo las acciones indicadas en la tabla, significará que la circuitería interna probablemente tiene algún desperfecto; desenchufe inmediatamente el cable de alimentación de CA y póngase en contacto con un distribuidor o centro de servicio Marantz autorizado.

Problema	REMEDIO
<b><i>El amplificador no funciona y el indicador no se ilumina.</i></b>	<ul style="list-style-type: none"><li>• Compruebe si el cable de alimentación está conectado de forma correcta a la toma de corriente de CA.</li></ul>
<b><i>El indicador se ilumina, pero el amplificador no funciona.</i></b>	<ul style="list-style-type: none"><li>• Compruebe los ajustes del selector INPUT SELECTOR y del control VOLUME.</li><li>• Compruebe si la función de silenciamiento (MUTE) está desactivada. (El indicador MUTE está apagado.)</li></ul>
<b><i>Sólo uno de los sistemas de altavoces produce sonido.</i></b>	<ul style="list-style-type: none"><li>• Desconecte la alimentación y cambie las conexiones de los sistemas de altavoces izquierdo y derecho. Si el mismo sistema de altavoces sigue sin emitir sonido, compruebe los cables de conexión o el sistema de altavoces.</li></ul>
<b><i>Ausencia total de sonido.</i></b>	<ul style="list-style-type: none"><li>• Compruebe el ajuste del selector INPUT SELECTOR.</li><li>• Asegúrese de que los cables de los altavoces estén conectados correctamente.</li><li>• Asegúrese de que los cables de conexión con clavijas de espiga RCA estén conectados correctamente.</li></ul>
<b><i>El equipo no funciona correctamente al ser conectado en cascada.</i></b>	<ul style="list-style-type: none"><li>• Compruebe si el interruptor selector de ID del panel trasero está ajustado correctamente.</li><li>• Asegúrese de que el ajuste de número ID del mando a distancia sea correcto.</li></ul>

## Cuidado y mantenimiento

Esta sección describe los procedimientos de cuidado y mantenimiento que deben llevarse a cabo para optimizar el funcionamiento de este equipo Marantz.

### ❖ Limpieza de las superficies exteriores del equipo

El acabado exterior del equipo durará indefinidamente con el cuidado y limpieza adecuados.

Nunca use esponjas de fregar, lana de acero, polvos de fregar y productos químicos fuertes, alcohol, diluyente, benceno, insecticida u otras sustancias volátiles, ya que dañarán el acabado del equipo.

Asimismo, nunca use paños que contengan sustancias químicas. Si el equipo se ensucia, limpie las superficies exteriores con un paño suave, sin hilas.

# Especificaciones

## Potencia de salida nominal

Zona 1 I/D (40 Hz - 20 kHz)	60 W 6 ohmios / canal
Zona 2 I/D (40 Hz - 20 kHz)	60 W 6 ohmios / canal
Zona 3 I/D (40 Hz - 20 kHz)	60 W 6 ohmios / canal
D.A.T. (40 Hz - 20 kHz)	0,05 %, 6 ohmios
Sensibilidad de entrada	300 mV / 60 W de salida
Impedancia de entrada	20 kohmios
Respuesta de frecuencia (-1 dB)	10 Hz a 30 kHz
Relación señal a ruido	85dB
Alimentación	115 V / 230 V CA, 50/60 Hz
Consumo	100 W

## Dimensiones (máximas)

Ancho	17,32 pulgadas (440 mm)
Alto	4,53 pulgadas (115 mm)
Profundidad	13,31 pulgadas (338 mm)
Peso	18,74 lbs. (8,5 Kg)

## Accesorios

Cable de alimentación de CA	1
Mando a distancia (RC5300ZS)	1
Pilas tamaño AA	2

El diseño y las especificaciones están sujetos a cambios sin previo aviso.

# Índice

<b>Introdução</b> .....	<b>2</b>
<b>Características</b> .....	<b>2</b>
Sobre o teclado .....	3
<b>Acessórios</b> .....	<b>3</b>
<b>Vista geral das funções</b> .....	<b>4</b>
Painel da frente .....	4
Painel de trás .....	5
Controlo remoto (RC5300ZS) .....	6
<b>Definição do código ID</b> .....	<b>8</b>
<b>Preparação e ligação</b> .....	<b>9</b>
Ligação de altifalantes .....	9
Exemplo de ligação .....	10
<b>Exemplos de operação</b> .....	<b>15</b>
<b>Lista de códigos remotos</b> .....	<b>16</b>
<b>Solução de Problemas</b> .....	<b>17</b>
<b>Cuidado e manutenção</b> .....	<b>17</b>
<b>Especificações</b> .....	<b>18</b>

## Introdução

Os nossos agradecimentos por ter adquirido o Amplificador Selector de Zona Múltipla Marantz ZS5300.

Este notável componente foi concebido para lhe proporcionar muitos anos de total satisfação de audição doméstica.

Queira dispender alguns minutos a ler cuidadosamente este manual antes de ligar e operar o ZS5300.

Dado que existe um grande número de opções de ligações e configurações, recomendamos que discuta a sua configuração específica com o especialista do seu revendedor Marantz A/V.

## Características

O ZS5300 é um amplificador 2 ch x 3 zonas com selector Zona Múltipla/Fonte.

- **Todos os canais com idêntica designação, completam a discreta construção do amplificador de potência de classe D.**

Para maximizar o desempenho sonoro, foi utilizado um amplo transformador de potência de núcleo R. O amplificador de potência foi concebido utilizando construção discreta do amplificador de classe D para todos os 6 canais. Desta forma assegura-se que todos os canais têm a mesma qualidade e potência.

- **Função de controlo de 3 zonas**

Combinando esta unidade com um teclado, poderá construir um sistema de zonas múltiplas, capaz de controlar até 3 zonas.

- **Interruptor selector ID permitindo expansão de zonas**

Esta unidade pode ser ligada em cascata alterando o interruptor ID do painel posterior. Podem ser ligadas até 3 unidades de forma a que o sistema de zonas pode ser expandido até a 9 zonas.

- **Função de economia de corrente por controlo de corrente independente**

Esta unidade pode controlar a ligação/desligação da corrente para cada zona. A corrente para a zona não utilizada pode ser desligada permitindo economia de corrente.

- **Modo festa**

Poderá dirigir a mesma fonte simultaneamente para todas as zonas. Isto é ótimo para ocasiões festivas. Poderá para além disso controlar o volume e a função de silenciamento.

- **Terminal do altifalante compatível com ficha de banana**

Os terminais do altifalante podem ser ligados com fichas de banana directamente bem como com cabos de altifalantes tradicionais.

## Sobre o teclado

Poderá ligar a maior parte dos teclados e receptores de infravermelhos assim como alguns produtos relacionados com o controlo, disponíveis no mercado.

Estes são exemplos de sistemas que foram testados pela Marantz America:

### ❖ NILES

Teclado : IntelliPad  
Unidade de Sistema  
Principal de Infravermelhos : IRP6+  
Sensor de infravermelhos : MS 2  
Flash de infravermelhos : IRC-2



As siglas Niles e IntelliPad são marcas registadas da Niles Audio Corporation.

### ❖ XANTECH

Teclado : SMARTPAD3  
Bloco de ligação : 789-44  
Sensor de infravermelhos : Série 480-30  
Emissor de infravermelhos : 282M



As siglas Xantech e SMARTPAD3 são marcas registadas da Xantech Corporation.

#### **Nota :**

Caso deseje usar produtos que não estejam listados acima, queira contactar o seu revendedor autorizado Marantz para questões de possível compatibilidade.

## Acessórios

- Cabo de alimentação CA x 1

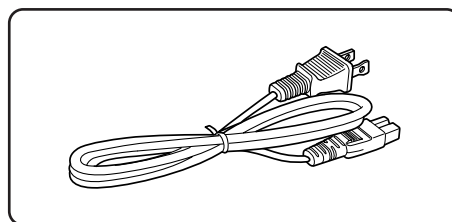

- Unidade de controlo remoto x 1

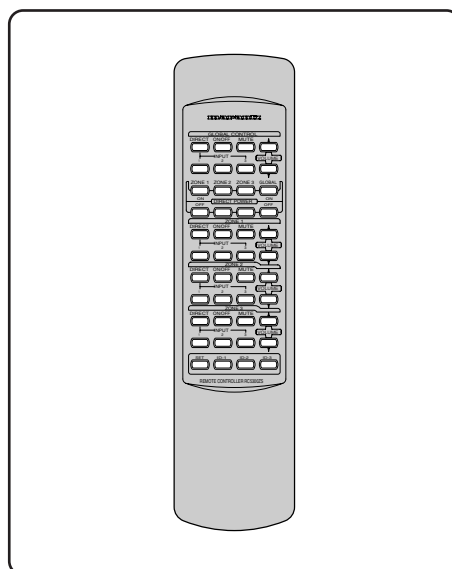

- Pilhas de tamanho AA x 2

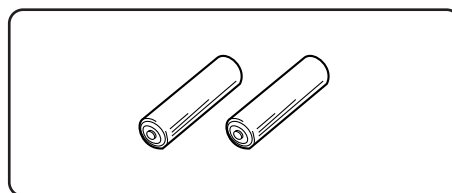

# Vista geral das funções

## Painel da frente

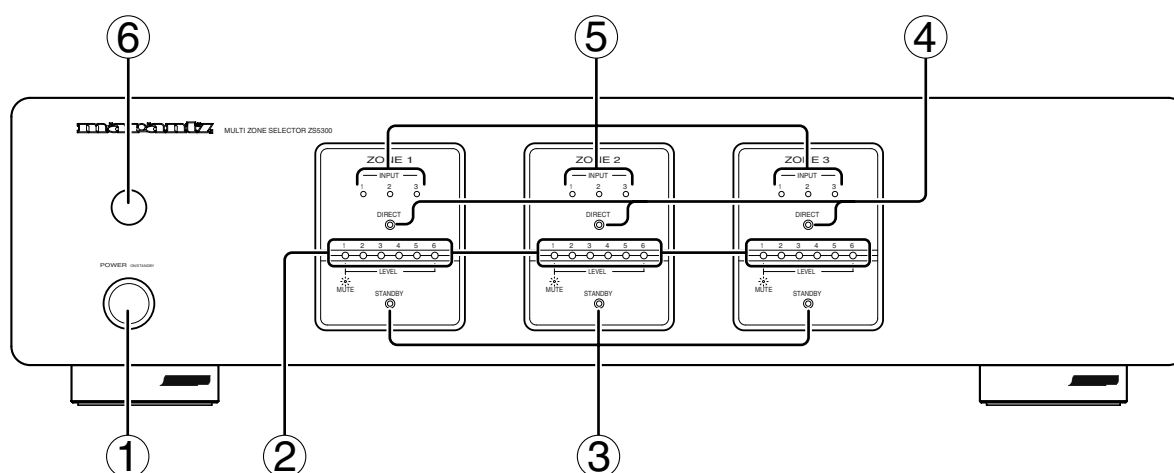

### ① Interruptor de Alimentação Principal (POWER ON/STANDBY)

Prima este botão para ligar a alimentação principal. Prima novamente para desligar. Quando a alimentação principal está ligada, Zona1, Zona2 e Zona3 passam a modo espera e a alimentação para cada zona pode ser comutada com o controlo remoto RC5300ZS (fornecido) ou um teclado (opção). Para uma utilização normal, deixe a unidade ligada.

### ② Indicador de nível de volume (LEVEL)

Estes indicadores mostram o nível do volume. Quando todos os indicadores acenderem, o volume está ao nível máximo. Quando todos os indicadores estiverem apagados, o volume está no nível mínimo. O volume pode ser ajustado individualmente para cada Zona1, Zona2 e Zona3. O ajuste do volume pode ser efectuado com o controlo remoto ou um teclado.

### Indicador de silenciador (MUTE)

Estes indicadores piscam quando o som é silenciado. Quando o volume está no máximo, todos os indicadores piscam. Quando o volume está no mínimo, pisca apenas o primeiro indicador. O silenciamento pode ser controlado individualmente para cada Zona1, Zona2 e Zona3. O silenciamento pode ser efectuado com o controlo remoto ou um teclado. Se o volume for ajustado enquanto silenciado, o silenciador é cancelado.

### Atenção

Quando estes indicadores piscam, não é debitado qualquer som. Ao cancelar o silenciador, queira verificar a posição do volume. Se o volume estiver regulado muito alto, os altifalantes podem ser danificados.

### ③ Indicador de espera (STANDBY)

Este indicador acende quando qualquer das zonas estiver em espera. Zona1, Zona2 e Zona3 podem estar em modo espera independentemente. A alimentação para cada zona pode ser controlada com o controlo remoto ou um teclado.

### ④ Indicador directo (DIRECT)

Quando é escolhida para fonte a entrada "ZONA DIRECT", este indicador acende. A fonte ligada ao terminal "ZONA DIRECT" para Zona1 pode ser seleccionada apenas para a Zona1. O mesmo se aplica para Zona2 e Zona3. A selecção de fonte pode ser efectuada com o controlo remoto ou um teclado.

### ⑤ Indicador de entrada (INPUT)

Dependendo de qual entrada está seleccionada em cada zona, será iluminado o indicador INPUT respectivo. As Entradas podem ser seleccionadas por um controlo remoto ou um teclado.

### ⑥ Sensor de infravermelhos (Controlo remoto)

Esta janela recebe sinais de infravermelhos do controlo remoto.

## Painel de trás

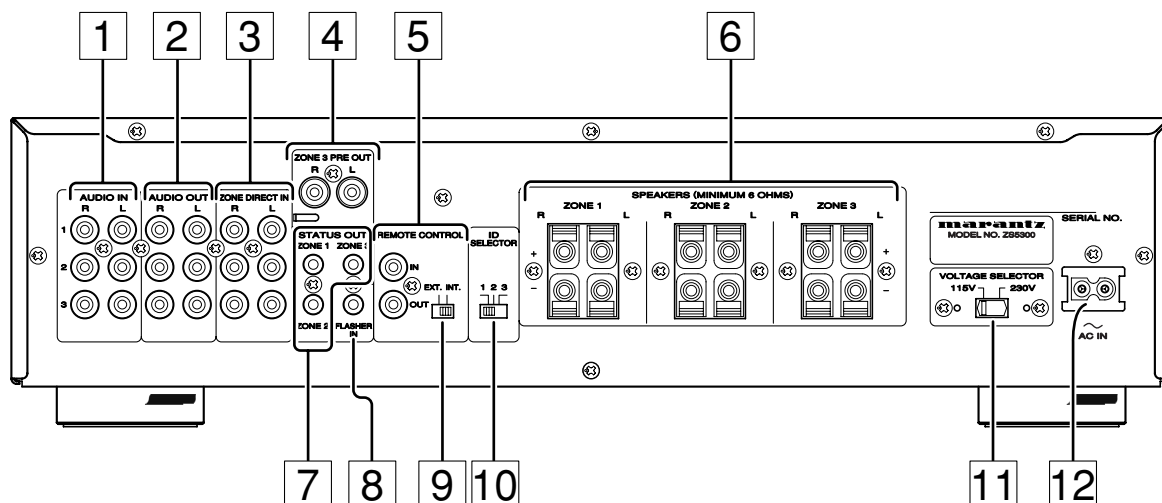

### 1 Terminal de entrada áudio (AUDIO IN)

Ligue a saída áudio analógica do dispositivo áudio (leitor CD, TV, leitor DVD, etc.). Podem ser ligados até 3 dispositivos áudio.

### 2 Terminal de saída áudio (AUDIO OUT)

Estes terminais são concebidos como uma passagem áudio. Podem ser usados quando ligar em cascata um ou dois outros ZS5300s. Outro exemplo poderá ser partilhar componentes de fonte com um sistema de cinema doméstico dedicado, etc.

### 3 Terminal de entrada directo de zona (ZONE DIRECT IN)

Estes terminais são apenas para as zonas correspondentes. Ligue os terminais de saída áudio analógicos do seu dispositivo áudio (leitor CD, TV, leitor DVD, etc.). Ainda que os 3 dispositivos possam ser ligados cada um a uma zona diferente, o dispositivo ligado a "ZONE DIRECT 1" pode ser reproduzido apenas na ZONE 1. O mesmo se aplica a ZONE DIRECT 2 e ZONE DIRECT 3.

- Poderá construir um sistema de zonas múltiplas potente e único ligando o servidor de música Marantz (DH9300). (pág.13)

### 4 Terminal de pré saída da Zona 3 (ZONE3 PRE OUT)

Estes terminais são terminais de saída pré amplificada para a Zona 3. Podem ser ligados com outros dispositivos áudio tais como um amplificador externo.

### 5 Terminal de entrada / saída do controlo remoto (REMOTE CONTROL)

Se ligar esta unidade a outro componente áudio Marantz utilizando um cabo de controlo de sistema, poderá operar remotamente os componentes como um sistema único.

### 6 Terminal de saída do altifalante (SPEAKERS)

Ligue altifalantes para cada zona.

- Valor da impedância do altifalante: 6  $\Omega$

### 7 Terminal de saída de estado (STATUS OUT)

Estes terminais são terminais de saída activados por CC para determinar se a alimentação de uma zona está ligada ou desligada.

Ligue estes terminais a teclados, etc.

- Valor da saída de estado: 12 V, 100 mA.

### 8 Terminal de entrada do flash (FLASHER IN)

Este terminal é para controlar a unidade de cada zona. Ligue o sinal de controlo a um teclado, etc.

### 9 Interruptor interno / externo do controlo remoto (INT. / EXT.)

Este interruptor é para seleccionar se o sensor remoto do painel frontal funciona ou não. Se usar dois ou mais ZS5300s em ligação em cascata, regule este interruptor em INT. para o ZS5300 que funciona como principal. Regule o interruptor em EXT. para o ZS5300s secundário.

INT. : Activa o sensor remoto.

EXT. : Desactiva o sensor remoto.

### 10 Interruptor de selecção ID (ID SELECTOR)

Quando são usados dois ou três ZS5300s, defina números ID independentes para cada um. Podem ser ligados até 3 ZS5300s. Deverão ser definidos números ID diferentes para cada unidade.

### 11 Selector de voltagem (VOLTAGE SELECTOR)

Selecione a voltagem da sua área. Poderá seleccionar 115 V ou 230 V.

- Assegure-se que desliga o cabo de alimentação quando alterar este interruptor.

### 12 Entrada de alimentação (AC IN)

Ligue o cabo de alimentação a esta tomada.

#### ATENÇÃO:

Assegure-se de que usa um cabo de alimentação especificado para mais de 2,5 A, 250 V e 18 AWG quando operar com tensão de CA 230 V.

## Controlo remoto (RC5300ZS)

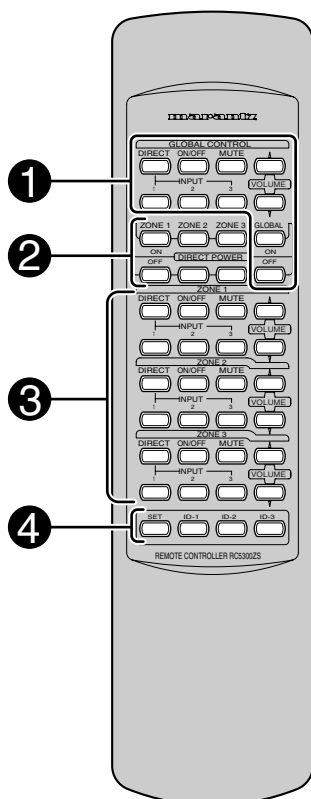

### 1 Botões controlo global (GLOBAL CONTROL)

Com estes botões poderá controlar o volume, seleccionar a fonte, etc. para todas as zonas ao mesmo tempo. Se duas ou três unidades estiverem ligadas em cascata, todas as zonas podem ser controladas também ao mesmo tempo.

- **Botão directo global (GLOBAL DIRECT)**  
Este permite-lhe seleccionar a entrada Zona Directa (dedicada a essa zona) a ser reproduzida em todas as zonas 1, 2, & 3 de todos ZS5300s ligados.
- **Botão entrada global 1, 2, 3 (GLOBAL INPUT 1, 2, 3)**  
Este permite-lhe seleccionar a Entrada 1, 2 ou 3 a ser reproduzida globalmente com todos ZS5300s ligados.
- **Botão global ligado/desligado (GLOBAL ON / OFF)**  
Este permite-lhe ligar/desligar a alimentação de todas as zonas de todos os ZS5300s ligados. Prima uma vez para ligar, prima novamente para desligar.
- **Botão silencioso global (GLOBAL MUTE)**  
Este permite-lhe ligar/desligar o silenciador de todos os ZS5300s ligados. Prima uma vez para ligar o silenciador, prima novamente para desligar o silenciador.
- **Botão volume global (GLOBAL VOLUME)**  
Este permite-lhe levantar/baixar o volume para todos os ZS5300s ligados.
- **Botão global ligado (GLOBAL ON)**  
Este permite-lhe ligar a alimentação de todas as zonas de todos ZS5300s ligados.

- **Botão global desligado (GLOBAL OFF)**  
Este permite-lhe desligar a alimentação de todas as zonas de todos ZS5300s ligados.

### 2 Botão zona 1 directa ligada (DIRECT POWER)

Com estes botões poderá controlar a alimentação para cada zona independentemente.

- **Botão zona 1 directa ligada (ZONE 1 DIRECT ON)**  
Ligue a alimentação para a Zona 1 independentemente.
- **Botão zona 1 directa desligada (ZONE 1 DIRECT OFF)**  
Desliga a alimentação para a Zona 1 independentemente.
- **Botão zona 2 directa ligada (ZONE 2 DIRECT ON)**  
Liga a alimentação para a Zona 2 independentemente.
- **Botão zona 2 directa desligada (ZONE 2 DIRECT OFF)**  
Desliga a alimentação para a Zona 2 independentemente.
- **Botão zona 3 directa ligada (ZONE 3 DIRECT ON)**  
Liga a alimentação para a Zona 3 independentemente.
- **Botão zona 3 directa desligada (ZONE 3 DIRECT OFF)**  
Desliga a alimentação para a Zona 3 independentemente.

### 3 Botões para zona 1, 2, 3 (ZONE 1, 2, 3)

As descrições seguintes são comuns. As funções dos botões são as mesmas para a Zona 2 e 3; portanto são descritos apenas os botões para a Zona 1.

- **Botão zona 1 directa (ZONE 1 DIRECT)**  
Selecciona a entrada "Zona Directa" para a Zona 1.
- **Botões zona 1 entrada 1, 2, 3 (ZONE 1 INPUT 1, 2, 3)**  
Selecciona "Entrada 1" ou "Entrada 2" ou "Entrada 3" para Zona 1.
- **Botão zona 1 ligada/desligada (ZONE 1 ON / OFF)**  
Liga/desliga a alimentação para a Zona 1. Prima uma vez para ligar, prima novamente para desligar.
- **Botão zona 1 silenciada (ZONE 1 MUTE)**  
Liga/desliga o silenciador para a Zona 1. Prima uma vez para ligar, prima novamente para desligar. Se o volume for ajustado quando silenciado, o silenciador é desligado.
- **Botão zona 1 volume (ZONE 1 VOLUME)**  
Levanta/baixa o volume para a Zona 1.

### 4 Botão de definição ID

Quando dois ou três ZS5300s estiverem ligados ao mesmo cabo remoto ou forem usados na mesma área, será possível definir números ID diferentes. Consulte a "Definição do código ID" para definir o código ID para o controlo remoto. (pág.8)  
A definição da unidade por defeito é ID-1.



## ❖ Operação da unidade de controlo remoto

### 1. Controlo remoto

Opere a unidade de controlo remoto (RC5300ZS) dentro de uma distância de aproximadamente 5 m da janela de infravermelhos (controlo remoto) na parte da frente da unidade.

Se o transmissor estiver apontado numa direcção diferente do sensor de infravermelhos ou se existir um obstáculo entre eles, pode não ser possível fazer o controlo remoto.

#### • Raio de acção do controlo remoto

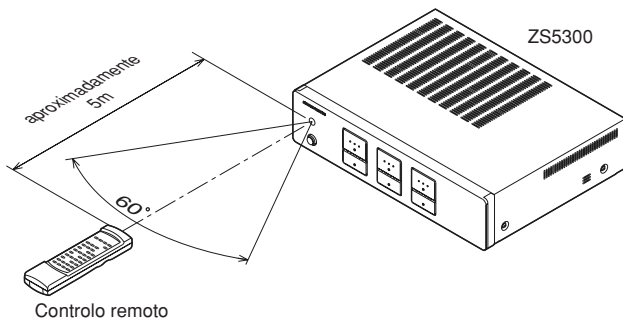

### 2. Instalar pilhas

As pilhas deste controlo remoto tem uma vida de aproximadamente 1 ano em condições normais de operação. Quando a unidade de controlo remoto não for utilizada durante um longo período de tempo, remova as pilhas. Além disso, quando notar que as pilhas estiverem a ficar fracas, substitua-as logo que possível.

1. Remova a tampa das pilhas.

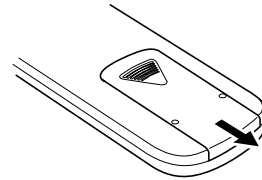

#### Nota :

- Não use pilhas recarregáveis (tipo Ni-Cd).

2. Introduza as pilhas de tamanho AA com a polaridade (+) e (-) correcta.

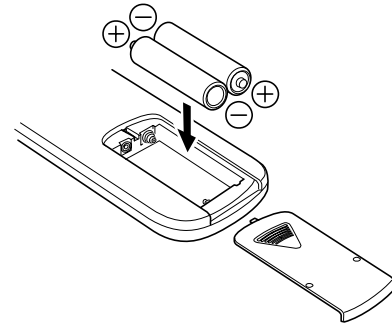

3. Feche a tampa das pilhas até fazer um clique.

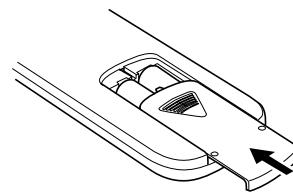

# Definição do código ID

## ❖ Definição do código ID

Ex.) Definição como ID-1

### Controlo remoto

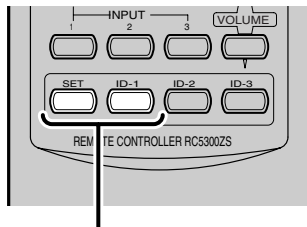

Prima e mantenha premido **SET**, e depois prima **ID-1** e solte os dois.

### Painel de trás da unidade

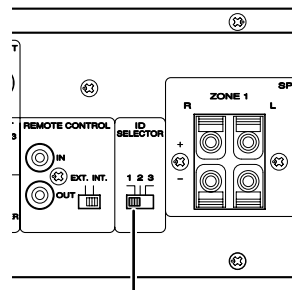

Definir como "1".

O sistema ZS5300 pode ser expandido a até 3 unidades.

Quando usar 1 unidade isolada, regule o interruptor ID na parte de trás do painel em "1".

Para definir o controlo remoto no número ID da unidade, use o seguinte procedimento.

1. Prima o botão **SET** e mantenha-o premido e depois prima o botão **ID-1**, depois liberte ambos os botões.
2. Este controlo remoto foi definido como ID-1. Para definir o ID em 2 e 3, siga o mesmo procedimento.
3. Quando as pilhas são substituídas, a unidade volta às definições de fábrica de ID-1.

#### **Nota:**

Isto é importante, pois se tiver alterado os números ID, terá de redefinir o número ID quando as pilhas forem substituídas.

\*A definição por defeito tanto para o controlo remoto como para a unidade é ID-1

# Preparação e ligação

## ❖ Antes de efectuar ligações

Assegure-se de que desliga a alimentação para o ZS5300 e outros aparelhos a serem ligados ao ZS5300 antes de fazer ligações.

Consulte o manual de instruções dos outros aparelhos para se certificar das ligações e terminais correctos.

## ❖ Teclado

Os teclados que podem ser ligados à unidade são os teclados e caixas de ligação fabricados por NILES e XANTECH apresentados abaixo. Se quiser usar produtos que não estejam na lista abaixo ou de outros fabricantes, queira contactar o seu revendedor autorizado Marantz.

### • NILES

Teclado	: IntelliPad
Unidade de Sistema	
Principal de Infravermelhos	: IRP6+
Sensor de infravermelhos	: MS 2
Flash de infravermelhos	: IRC-2

### • XANTECH

Teclado	: SMARTPAD3
Bloco de ligação	: 789-44
Sensor de infravermelhos	: Série 480-30
Emissor de infravermelhos	: 282M

### Nota:

Quando ligar um teclado, consulte o manual de instruções do teclado bem como o desta unidade.

## Ligação de altifalantes

Existem duas formas de ligar os altifalantes. Veja as figuras seguintes.

### ❖ Ligação com fio de altifalante

1. Retire aproximadamente 6/8 inch (20 mm) da insulação do fio.



2. Enrole muito bem as pontas desencapadas do fio para evitar curto circuitos.

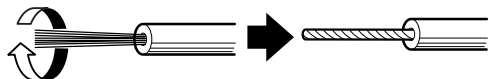

3. Introduza a parte descarnada do fio no orifício de cada terminal como se segue.

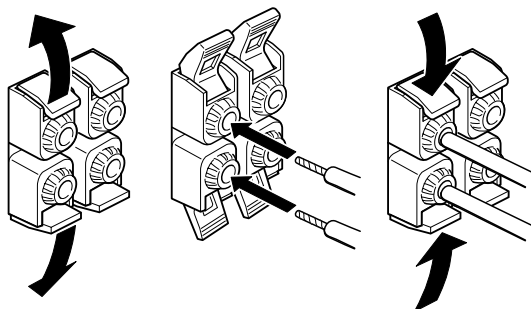

### ❖ Ligação de ficha de banana

É possível também fazer ligações com ficha banana.

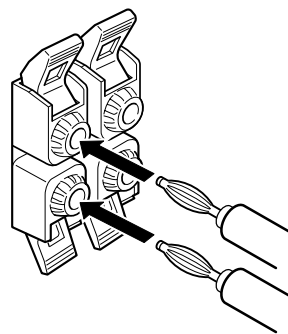

# Exemplo de ligação

## ❖ Sistema NILES

- Controlo remoto
- Estado
- Analógico
- Altifalante
- Dados de infravermelho
- Flash

Para ligação em cascata

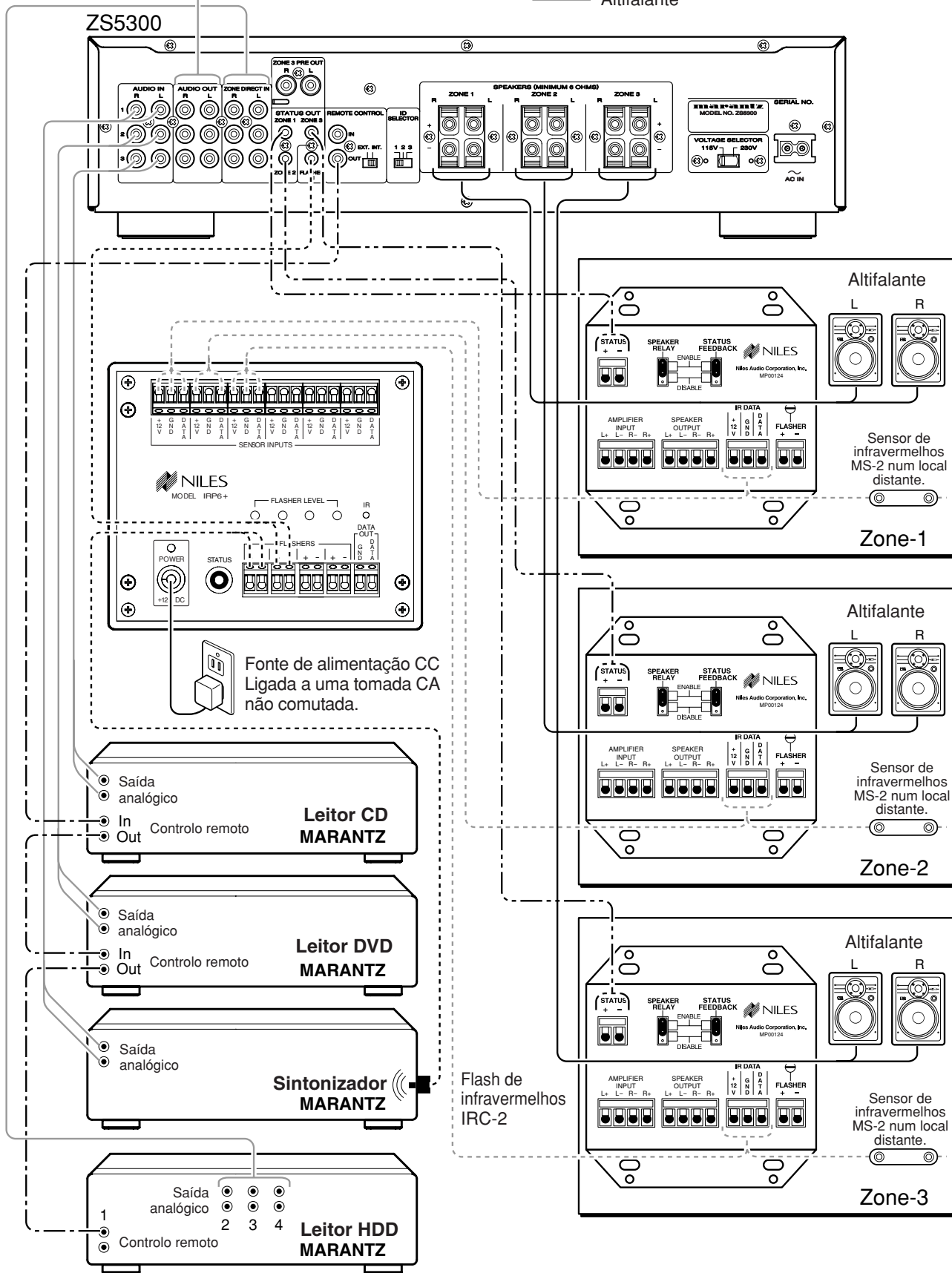

PORTUGUÊS

# ❖ Sistema XANTECH

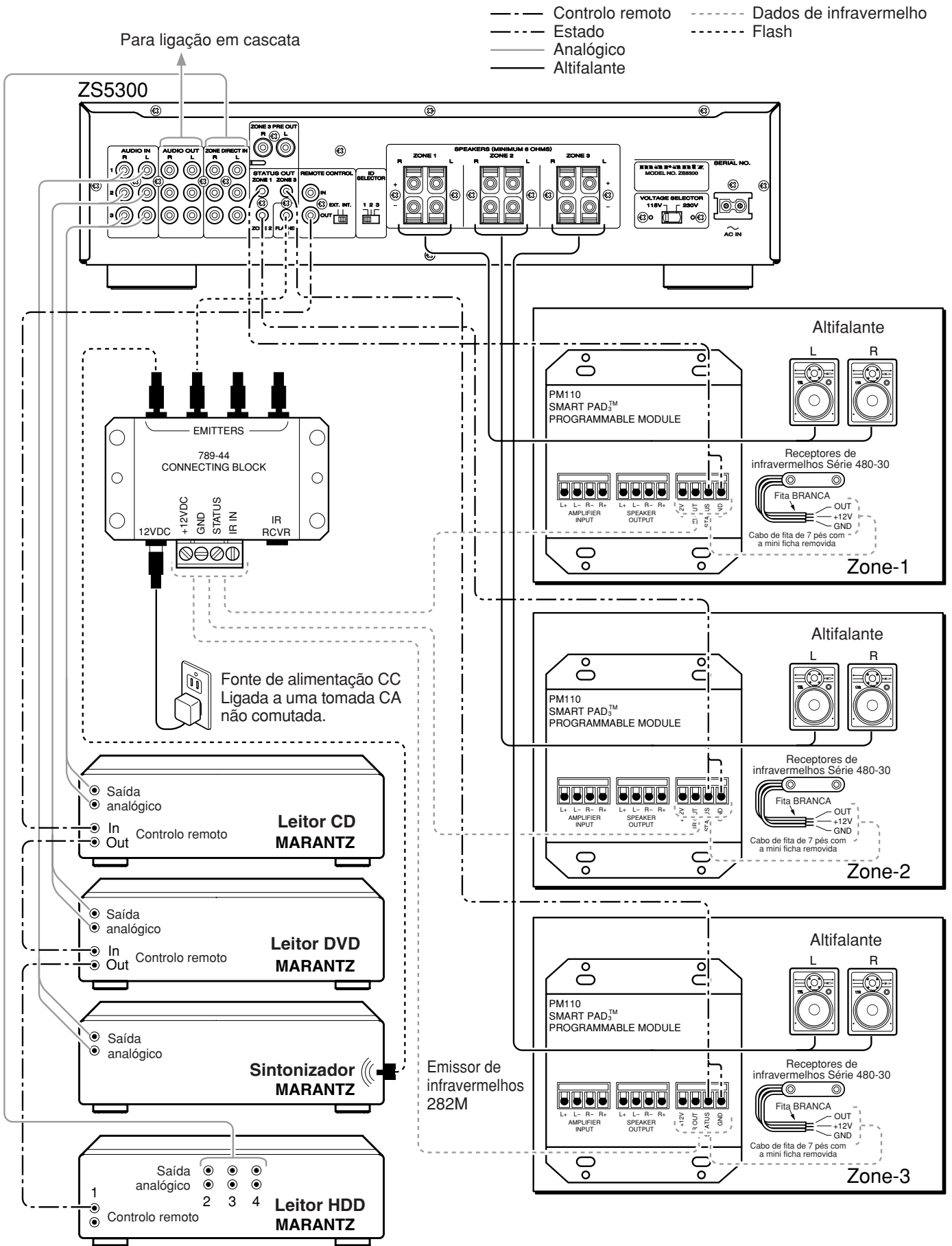

## ❖ Ligação em cascata

### Nota:

Para alterar as posições do interruptor EXT./INT. e do interruptor ID, desligue o interruptor principal do ZS5300. Quando o interruptor de alimentação principal estiver ligado, a mudança de posição daqueles interruptores não tem qualquer efeito.

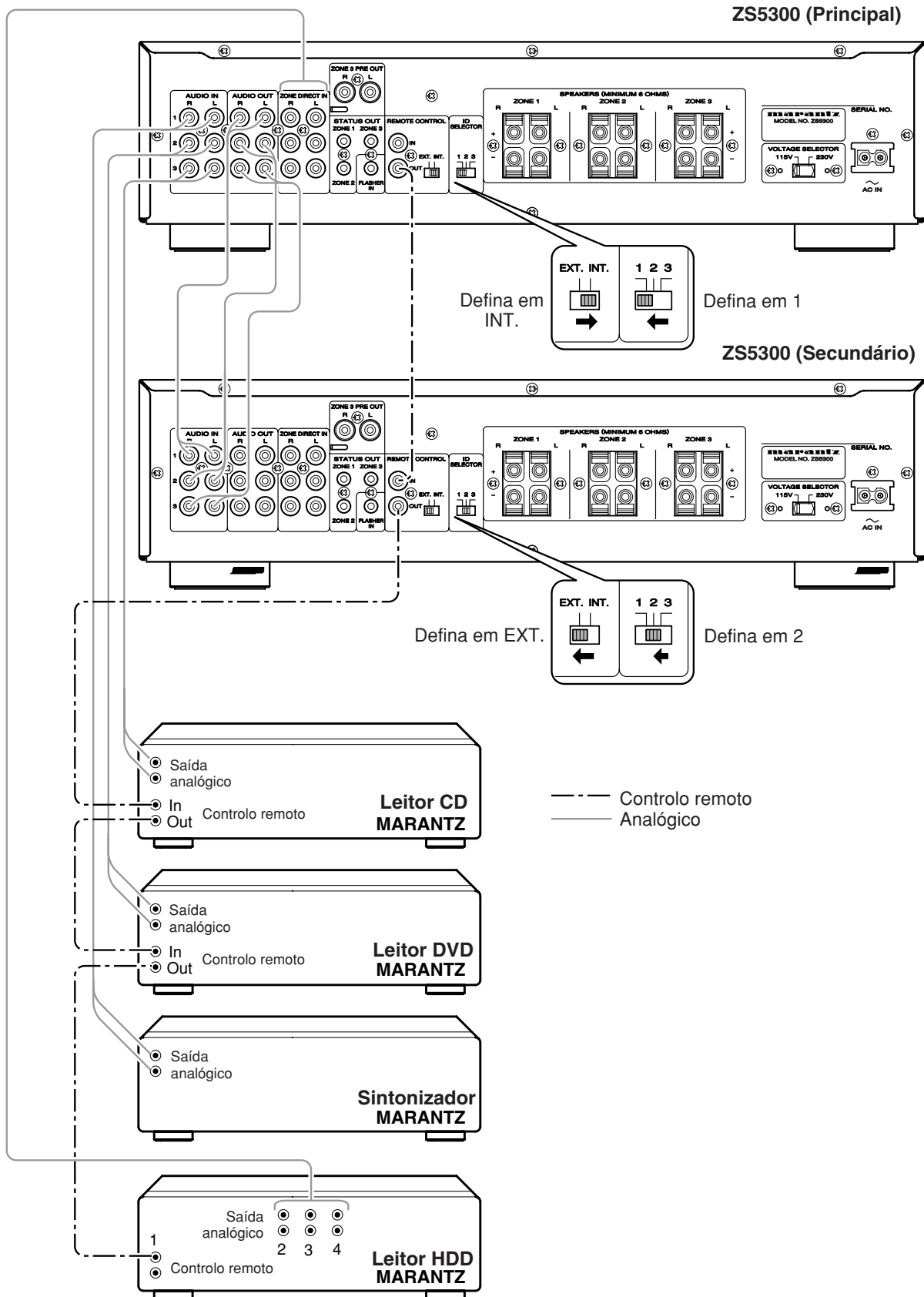

❖ Ligação com o DH9300

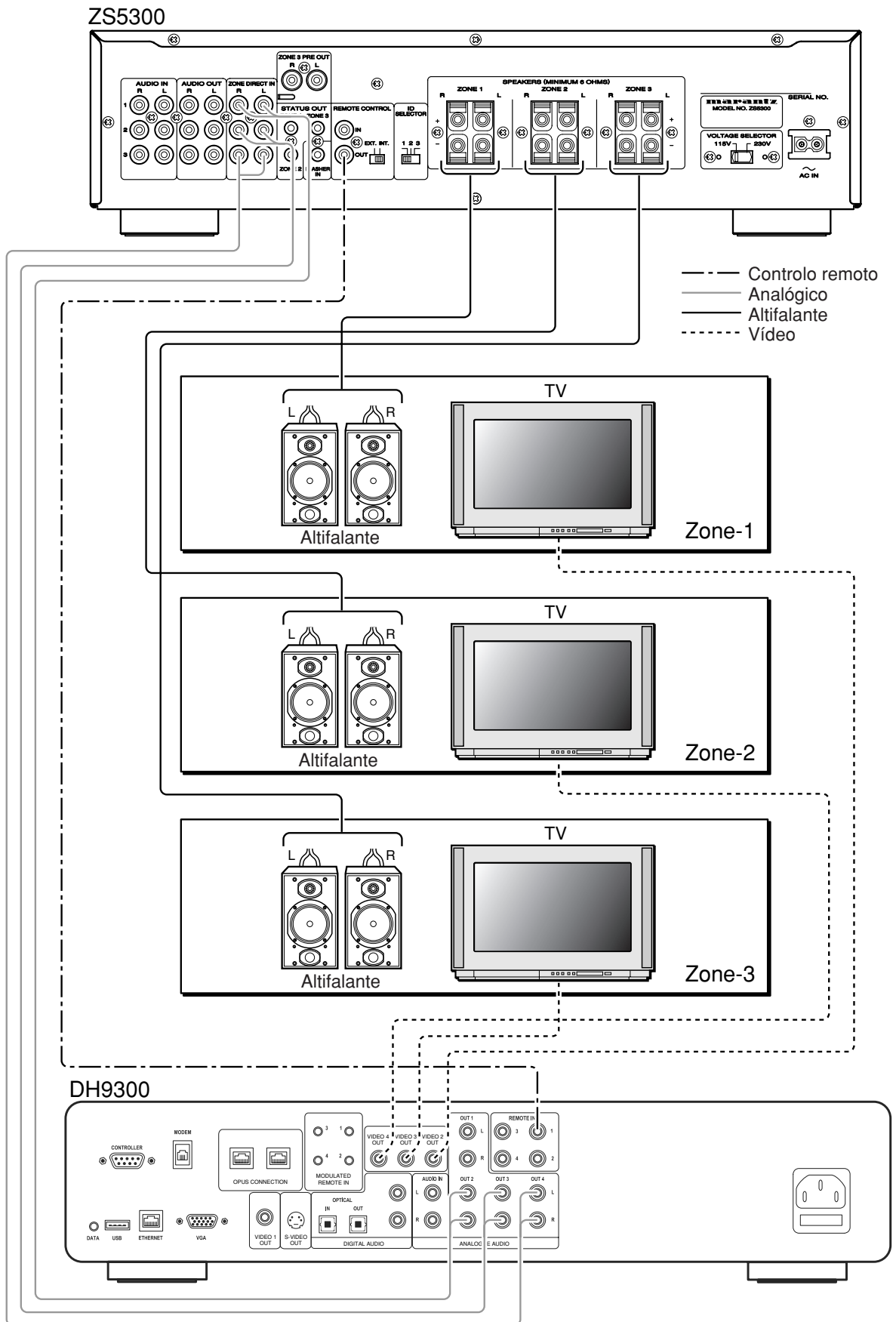

## ❖ Ligação do amplificador de potência externo

Quando usar altifalantes que possam necessitar de alta potência (p.ex. alguns altifalantes para exteriores), poderá necessitar de mais potência que a debitada pelo ZS5300. Se necessitar de mais potência, poderá ligar "ZONE 3 PRE OUT" a um amplificador de potência externo.

O nível sonoro pode ser ajustado com Levantar/Baixar Volume no ZS5300.

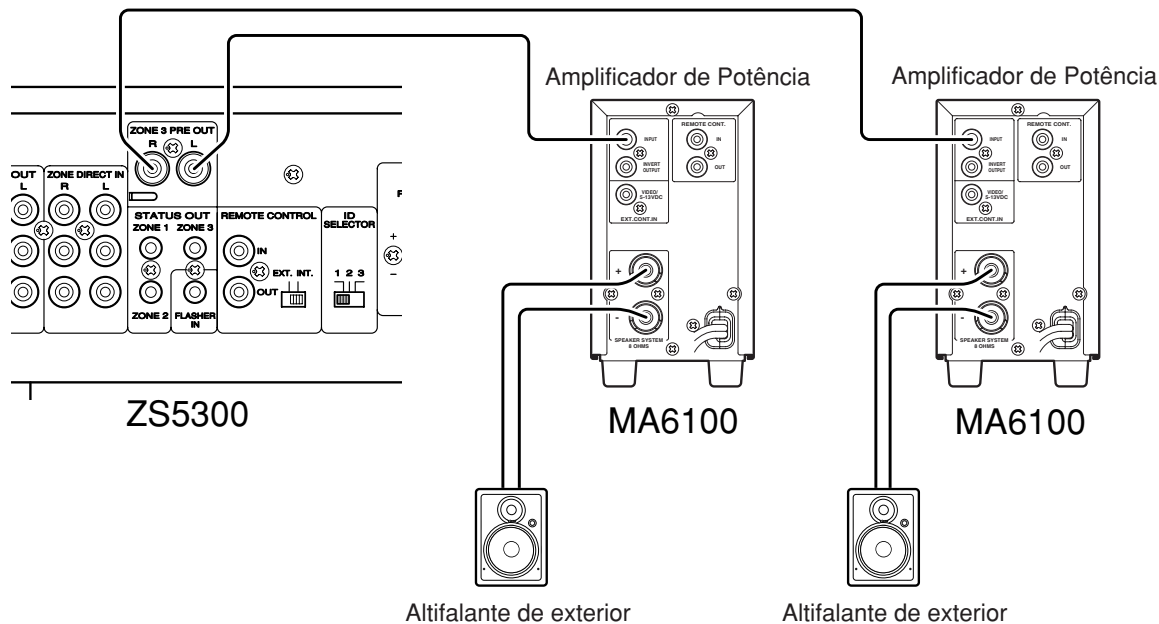

## ❖ Ligação do cabo de alimentação

Quando estiverem efetuadas todas as ligações, ligue o cabo de alimentação à tomada de corrente.

## ❖ Regulação

Este é um exemplo para construir um sistema de 3 zonas com um teclado NILES.

Veja a figura Exemplo de ligação "Sistema NILES" (pág.10).

Quando estiverem feitas todas as ligações, ensine ao teclado os comandos remotos.

Para ensinar os comandos ao teclado ou mais informação, queira consultar o manual de instruções dos seus teclados.



# Exemplos de operação

❖ Consulte o exemplo de ligação "Sistema NILES " (👉 Pág.10)

Sala principal

Zona 1

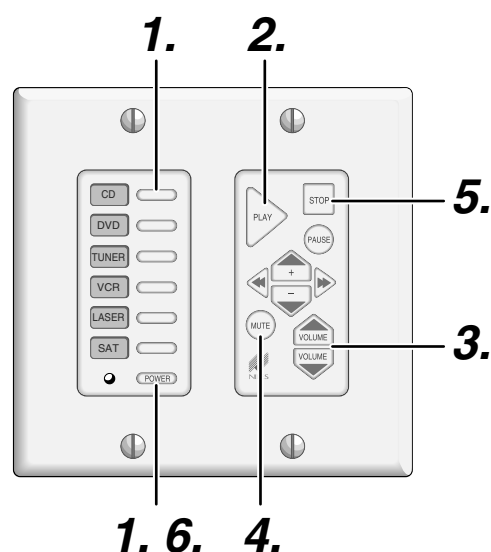
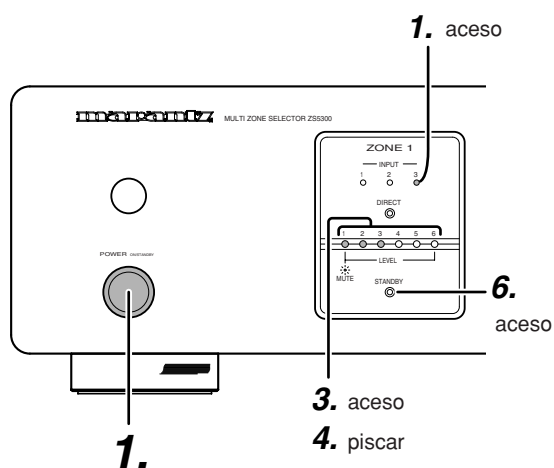

1. Prima o botão **CD** no teclado.  
A alimentação da Zona 1 do ZS5300 é ligada e a fonte de entrada é comutada para Entrada 3.  
Se premir o botão **POWER** no teclado também liga a alimentação.
2. Prima o botão **PLAY** no teclado.  
O leitor de CD inicia a reprodução.
3. Prima **VOLUME ▲** no teclado.  
O nível do volume da Zona 1 do ZS5300 é aumentado.  
Também premindo o botão **VOLUME ▼** diminui o nível de volume.
4. Prima o botão **MUTE** do teclado para silenciar o som.  
Os indicadores nível de volume da Zona 1 do ZS5300 piscam.  
Para cancelar o silenciamento, prima novamente o botão **MUTE** ou prima **VOLUME ▲** or **▼**.
5. Prima o botão **STOP** no teclado.  
O leitor de CD pára.
6. Prima o botão **POWER** no teclado.  
A alimentação da Zona 1 do ZS5300 é desligada e o indicador **STANDBY** acende.

# Lista de códigos remotos

## ❖ Lista de códigos remotos (Extensão RC-5)

	FUNÇÃO	ID-1	ID-2	ID-3	Observação
Global	Alimentação ligada/desligada	161210	161210	161210	Código de controlo global
Global	Alimentação ligada	161211	161211	161211	Código de controlo global
Global	Alimentação desligada	161212	161212	161212	Código de controlo global
Global	Volume para cima	161600	161600	161600	Código de controlo global
Global	Volume para baixo	161700	161700	161700	Código de controlo global
Global	Silenciador	161319	161319	161319	Código de controlo global
Global	ENTRADA 1	160039	160039	160039	Código de controlo global
Global	ENTRADA 2	160049	160049	160049	Código de controlo global
Global	ENTRADA 3	160059	160059	160059	Código de controlo global
Global	Entrada directa	160060	160060	160060	Código de controlo global
Zona 1	Alimentação ligada/desligada	161220	161223	161226	
Zona 1	Alimentação ligada	161221	161224	161227	
Zona 1	Alimentação desligada	161222	161225	161228	
Zona 1	ENTRADA 1	160030	160033	160036	
Zona 1	ENTRADA 2	160031	160034	160037	
Zona 1	ENTRADA 3	160032	160035	160038	
Zona 1	Entrada directa	160017	160018	160019	
Zona 1	Silenciador ligado/desligado	161310	161313	161316	
Zona 1	Volume para cima	161610	161613	161616	
Zona 1	Volume para baixo	161710	161713	161716	
Zona 2	Alimentação ligada/desligada	161230	161233	161236	
Zona 2	Alimentação ligada	161231	161234	161237	
Zona 2	Alimentação desligada	161232	161235	161238	
Zona 2	ENTRADA 1	160040	160043	160046	
Zona 2	ENTRADA 2	160041	160044	160047	
Zona 2	ENTRADA 3	160042	160045	160048	
Zona 2	Entrada directa	160024	160025	160026	
Zona 2	Silenciador ligado/desligado	161311	161314	161317	
Zona 2	Volume para cima	161611	161614	161617	
Zona 2	Volume para baixo	161711	161714	161717	
Zona 3	Alimentação ligada/desligada	161240	161243	161246	
Zona 3	Alimentação ligada	161241	161244	161247	
Zona 3	Alimentação desligada	161242	161245	161248	
Zona 3	ENTRADA 1	160050	160053	160056	
Zona 3	ENTRADA 2	160051	160054	160057	
Zona 3	ENTRADA 3	160052	160055	160058	
Zona 3	Entrada directa	160027	160028	160029	
Zona 3	Silenciador ligado/desligado	161312	161315	161318	
Zona 3	Volume para cima	161612	161615	161618	
Zona 3	Volume para baixo	161712	161715	161718	
Regulação	Definir	-----	-----	-----	
Regulação	ID-1	-----	-----	-----	
Regulação	ID-2	-----	-----	-----	
Regulação	ID-3	-----	-----	-----	

ID inicial: ID-1

Definição de ID: Prima e mantenha premidos os botões **SET** primeiro e **ID-\*** a seguir, simultaneamente. (\*=1 ou 2 ou 3)

# Solução de Problemas

Em caso de problemas com a unidade, antes de pedir assistência verifique primeiro o seguinte .

1. Estão todas as ligações correctamente efetuadas?
2. Estará a operar a unidade correctamente de acordo com o guia do utilizador?
3. Estarão os outros produtos a funcionar correctamente?

Se a unidade ainda não funciona correctamente, verifique os pontos indicados na tabela seguinte.

Se o seu problema não puder ser resolvido com as acções curativas listadas na tabela seguinte, suspeita-se de mau funcionamento do circuito interno; desligue imediatamente o cabo de alimentação CA e contacte um revendedor autorizado ou centro de assistência Marantz.

Problema	Solução
<b><i>O amplificador não trabalha e o indicador não acende.</i></b>	<ul style="list-style-type: none"><li>• Verifique se o cabo de alimentação está correctamente ligado a uma tomada de corrente CA.</li></ul>
<b><i>O indicador acende mas o amplificador não funciona.</i></b>	<ul style="list-style-type: none"><li>• Verifique as regulações do INPUT SELECTOR, controlo de VOLUME.</li><li>• Verifique se a função MUTE está desactivada. (O indicador MUTE está desligado.)</li></ul>
<b><i>O som é produzido apenas a partir de um dos sistemas de altifalantes.</i></b>	<ul style="list-style-type: none"><li>• Desligue a alimentação e mude as ligações dos sistemas de altifalantes esquerdo e direito. Se o som ainda não sair do mesmo sistema de altifalantes, verifique os cabos de ligação do próprio sistema de altifalantes.</li></ul>
<b><i>O som não é produzido de todo.</i></b>	<ul style="list-style-type: none"><li>• Verifique as regulações do INPUT SELECTOR.</li><li>• Verifique se os cabos do altifalante estão correctamente ligados.</li><li>• Verifique se os cabos de ligação com fichas RCA estão correctamente ligados.</li></ul>
<b><i>Não funciona correctamente quando está ligado a Cascata.</i></b>	<ul style="list-style-type: none"><li>• Verifique se o interruptor ID do painel traseiro está correctamente regulado.</li><li>• Verifique se a regulação ID do controlo remoto está correcta.</li></ul>

## Cuidado e manutenção

Esta secção descreve as operações de cuidado e manutenção que devem ser executadas para otimizar a operação do seu equipamento Marantz.

### ❖ Limpeza das superfícies externas da unidade

O acabamento exterior da sua unidade durará indefinidamente com o cuidado e limpeza convenientes. Nunca use esponjas abrasivas, lã de aço, pós abrasivos ou agentes químicos agressivos, álcool, diluentes, benzina, inseticida ou outras substâncias voláteis, pois estas danificarão o acabamento do equipamento.

Da mesma forma, nunca use panos contendo substâncias químicas. Se a unidade se sujar, limpe as superfícies exteriores com um pano macio e sem fiapos.

# Especificações

## Potência de saída nominal

Zona1 E/D (40 Hz –20 kHz) .....	60 W 6 ohms / canal
Zona2 E/D (40 Hz –20 kHz) .....	60 W 6 ohms / canal
Zona3 E/D (40 Hz –20 kHz) .....	60 W 6 ohms / canal
DHT (40 Hz – 20 kHz) .....	0,05% 6 ohms
Sensibilidade de entrada .....	300 mV / 60 W saída
Impedância de entrada .....	20 kohms
Resposta de frequência (-1 dB) .....	10 Hz a 30 kHz
Relação sinal / ruído .....	85 dB
Requisitos de potência .....	115 V / 230 V CA, 50/60 Hz
Consumo de corrente .....	100W

## Dimensões (Máximo)

Largura .....	17,32 polegadas (440 mm)
Altura .....	4,53 polegadas (115 mm)
Profundidade .....	13,31 polegadas (338 mm)
Peso .....	18,74 lbs (8,5 Kg)

## Acessórios

Cabo de alimentação CA .....	1
Unidade de controlo remoto (RC5300ZS) .....	1
Pilhas de tamanho AA .....	2

Design e especificações sujeitos a alteração sem aviso prévio.

COUNTRY	COMPANY	ADDRESS
ALGERIE	Azur 2000	8, Lotissement Ben Hatadi, Alger, Algeria
ARMENIA	NGYIG Ltd.	47 A/75 St. Lalaiaants, 375000 Yerevan, Armenia
AUSTRALIA	Qualifi Pty. Ltd.,	P.O. Box 350, Mt. Waverley, VIC 3149, Australia
AUSTRIA	Huber & Prohaska GmbH	Taborstraße 95 / Ladestraße 1, Gebäude Hangartner, A-1200 Wien, Austria
BAHREIN	Ambassador Stores	P.O. Box 237,141, Government Avenue, Manama,Bahrein
BANGLADESH	Target	1078, Ramjoy Mohanja Lane Asadgonj, Chittagong 4000, Bangladesh
BELGIUM	Van der Heyden Audio N.V.	Brusselbaan 278, 9320 Erembodegem, Belgium
BULGARIA	Ariescommerce GmbH	Makedonia Blvd. 16, 1606 Sofia, Bulgaria
CANADA	Lenbrook Industries Limited	633 Granite Court, Pickering, Ontario
CHINA	Guang Chang Audio International Co., Ltd.	No.38 Yushan Road, ShiQiao, Pan Yu, Guang Dong, China
CYPRUS	Empire Hifi systems Ltd.	P.O. Box 5604, Nicosia, Cyprus
CZECH REPUBLIC	Audio International	Sokolska 41, 67902 Rajecsko, OKR,Blansko, Czech Republic
DENMARK	Audio Nord	Dali Allé 1, 9610 Noerager, Denmark
DUBAI	V.V.& SONS	P.O. Box 105, Dubai, U.A.E.
EGYPT	Solimco	9, El Attibaa St. Doki, Cairo, Egypt
ESTONIA	HiFi Club Estonia	Ehte 4, 90503 Haapsalu, Estonia
F.Y.R.O.M.	T.P. KODI	ul.Cedomir Kantargiev 21a, Skopje, Former Yugoslavian Republic of Macedonia
FINLAND	Audio Nord	Uudenmaankatu 4-6, Helsinki SF-00120, Finland
FRANCE	Marantz France	A division of Marantz Europe B.V., P.O. Box 301, 92 156 Suresnes Cedex, France
GERMANY	Marantz Deutschland	Hakenbusch 3, 49078 Osnabrück, Germany
GREECE	Adamco S.A.	188, Hippocratous Street, 11471 Athens, Greece
HEADQUARTERS EUROPE:	Marantz Europe B.V.	P.O. Box 8744, 5605 LS Eindhoven, The Netherlands
HONG KONG	Marantz Hong Kong Ltd.	Unit 1706, Metroplaza II, 223 Hing Fong Road, Kwai Fong, N.T., Kowloon, Hong Kong
HUNGARY	Infovox Ltd.	Terez Krt.31, 1067 Budapest, Hungary
ICELAND	ID Electronics Ltd.	Armula 38, 108 Reykjavik, Iceland
INDIA	NOVA Audio Private	8,Punam Co-op.Society 29/30 Road#5, Union Park MUMBAI 400052, India
IRAN	Home Co.	5th floor no 878 Philips Building Enghelab ave, P.O. 11365/7844 Tehran, Iran
IRELAND	Marantz Ireland	Clonskeagh, Dublin 14, Ireland
ISRAEL	Elmor Ltd.	52 Heh Beiyar Street, Kikar Hamedina, Tel Aviv, Israel
ITALY	Marantz Italy	Via Casati 23, 20052 Monza (Milano), Italy, Servizio Consumatori 1678-20026, Numero Verde
IVORY COAST	Hifivoir	B.P. 2428, Abidjan 01, Ivory Coast
JAPAN	Marantz Japan Inc.	35-1 Sagami Ohno 7-Chome, Sagamihara-shi, Kanagawa 228-8505, Japan
KOREA	MK Enterprises Ltd.	Rm604, Electro-officetel, 16-58. Hangang-ro 3Ga, Yongsan-Ku, Seoul, Korea
KUWAIT	alAlamiah Electronics Intl.	P.O. Box 8196, Salmiah 22052, Kuwait
LATVIA	Ace Ltd.	61, LacPlesa Str., Riga LV 1011, Latvia
LEBANON	AZ Electronics S.A., 1,	P.O. Box 11 2833, Beirut, Lebanon
LITHUANIA	Accapella Ltd.	Ausros, Vartu G/5, Pasazo SKG., 2001 Vilnius, Lithuania
MALAYSIA	Wo Kee Hong Electronics Sdn. Bhd.	2nd Floor Bangnan Infinite Centre, Lot1, Jalan 13/6, 46200 Petaling Jaya, Selangor Datul Ehsan, Malaysia
MALTA	Doneo Co Ltd.	78 The Strand, Sliema SLM07, Malta
MAURITIUS	SKR Electronics Ltd.	P.O. Box 685, Bell Village, Port Louis, Mauritius
MILITARY MARKET EUROPE	PASCO GmbH	PO BOX 1280, Sandhausen 69200, Germany
NEW ZEALAND	Wildash Audio Systems	14 Malvern Road, Mt. Albert, Auckland, New Zealand
NORWAY	Audio Nord	Sandkerveien 64, Oslo 0483, Norway
OMAN	Mustafa & Jawad Trading CO.	P.O. Box 1918, Ruwi, Oman
POLAND	Philips Polska Sp. z.o.o.	Al.Jerozolimskie 195b, 02 222 Warszawa, Poland
PORTUGAL	Corel2	Comércio de Electrónica Lda., Av. Luís Bivar, No 85 A, 1050 Lisboa, Portugal
PROFESSIONAL EUROPE	Marantz Professional Products	Kingsbridge House, Padbury Oaks, 575-583 Bath Road, Longford, Middlesex UB7 0EH, U.K.
PROFESSIONAL U.S.A.	Marantz Professional Products	Distributed by: Superscope Technologies Inc., 1000 Corporate Blvd. Ste.D, Aurora, Illino
QATAR	Almana & Partners W.W.L.	P.O. Box 49, Doha, Qatar
REUNION	Vision +	180 Rue du Marechal Leclerc, 97400 Saint Denis, Ile de la Reunion
ROMANIA	Nova Music Entertainment	5, Zagazului Str. Bl.1G,apt.18, sector 1,Bucharest, Romania
RUSSIA	Absolute Audio	7/2, Montazhnaya Street, 107497 Moscow, Russia
SAUDI ARABIA	Adawlia Univ. Electr. Apl	P.O. Box 2154, Alkhobar 31952, Saudi Arabia
SINGAPORE	Wo Kee Hong Distribution PTE Ltd.	130 Joo Seng Road, #03-02 Olivine Building, Singapore 368357
SLOVAKIA	Bis Audio s.r.o.	Nam. SNP 10, 96001 Zvolem, Slovakia
SLOVENIA	Bofex	Smartinska 152, HALA V/3, 61000 Ljubljana, Slovenia
SOUTH AFRICA	Coherent Imports (PTY) Ltd.	P.O. Box 1614, Alberton, 1450, South Africa
SPAIN	Marantz Spain	Martinez Villergas 2, Apartado 2065, Madrid 28027, Spain
SRI LANKA	The listening Room	Mezzanine Floor, The Landmark 385, Galle Road, Colombo - 3, Sri Lanka
SWEDEN	Audio Nord	Almedalsvagen 4, Gotenborg 402-23, Sweden
SWITZERLAND	Sound Company AG	Postfach, 8010 Zürich, Switzerland
SYRIA	Hamzeh & Partners	Hafez Ibrahim Str. No 117, Damascus Shalan, Syria
TAHITI	Covecolor	Av. Prince Hinoi, Cours de l'union sacré, P.O. Box 2334, Papeete, Tahiti
TAIWAN	Pai-Yuing Co. Ltd.	6th No 148 Sung Kiang Road, Taipei 10429, Taiwan R.O.C.
THAILAND	MRZ Standard Co. Ltd.	746-750 Mahachai Road, Wangburapa, Bangkok 10200, Thailand
TUNESIA	Societe EDEVIG	40, Avenue du Golfe Arabe, El Menzah, 1004, Tunesia
TURKEY	Türk Philips Ticaret A.S.	Yukari Dudullu Organize sanayi Bolgesi, 2.Cadde no.28, 81260 Umraniye-Istanbul, Turkey
U.K.	Marantz Hifi UK Ltd.	Kingsbridge House, Padbury Oaks, 575-583 Bath Road, Longford, Middlesex UB7 0EH, U.K.
U.S.A.	Marantz America Inc.	1100 Maplewood Drive Itasca, IL 60143, U.S.A.
YUGOSLAVIA	ITM Company	Omladinskih Brigada 86, 11070 Belgrade, Yugoslavia

WWW.MARANTZ.COM

**marantz**® is a registered trademark.

