



**marantz**<sup>®</sup>

Super Audio CD player

**SA8005**

簡単セットアップガイド

# ようこそ

本製品をお買い上げいただき、ありがとうございます。  
本書では、本機を設定するための手順を説明します。  
設定や操作の詳細については、付属の取扱説明書をご覧ください。

## お困りのときは：

当社のお客様ご相談センターにお問い合わせください。

### お客様ご相談センター

 **0570 (666) 112**

【電話番号はお間違えないようにおかけください。】

IP 電話をご利用の場合など、プロバイダーのサービスによってはつながらない場合があります。その場合は 03 (3570) 5138 におかけください。

受付時間 9:30 ~ 17:30



(当社休日および祝日を除く、月~金曜日)

故障・修理・サービス部品についてのお問い合わせ先（サービスセンター）については、次の当社ホームページでもご確認ください。

<http://www.marantz.jp/jp/Support/Pages/ServiceInformation.aspx>

# 設定をはじめる前に

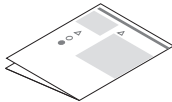
## 付属品を確認する

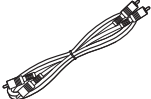
 簡単セットアップガイド	 取扱説明書	 安全にお使い いただくために	
 本機		 電源コード	
 リモコン	 単4形乾電池 (2本)	 リモート接続 ケーブル	 音声ケーブル
 保証書		 製品のご相談と 修理・サービス窓口のご案内	

# 設定の手順

設定は次の6つの手順でおこないます。

- 1** リモコンに乾電池を入れる
- 2** 本機とアンプを接続する
- 3** 電源コードを接続する
- 4** 本機の電源を入れる
- 5** 再生をはじめる
  - ▶ CDまたはスーパーオーディオCDを再生する
  - ▶ iPodを再生する
  - ▶ USBメモリーを再生する
- 6** パソコンを使って音楽を楽しむ

## 1 リモコンに乾電池を入れる

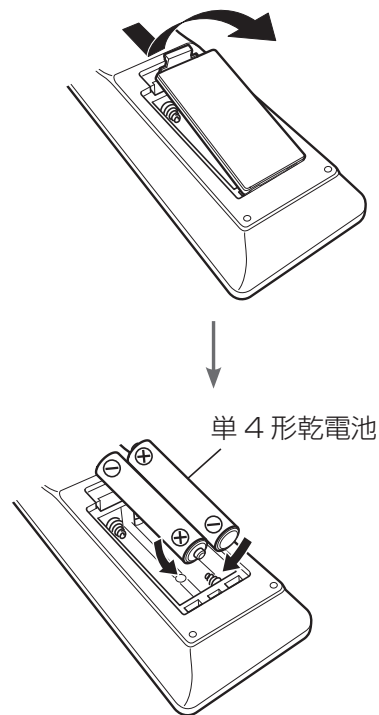

## 2 本機とアンプを接続する

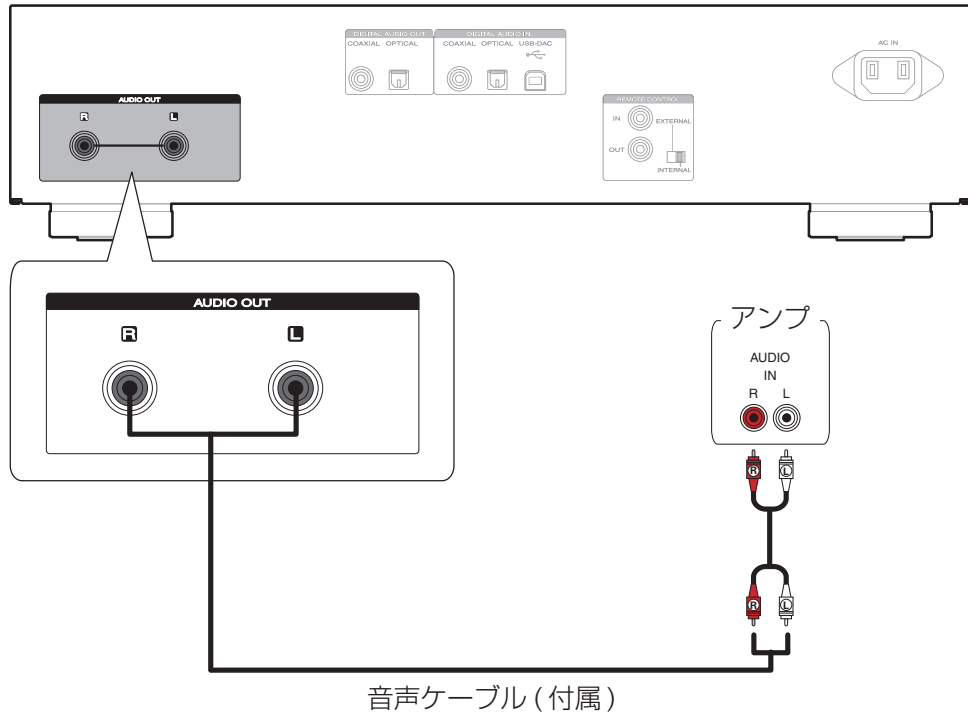

### 3 電源コードを接続する

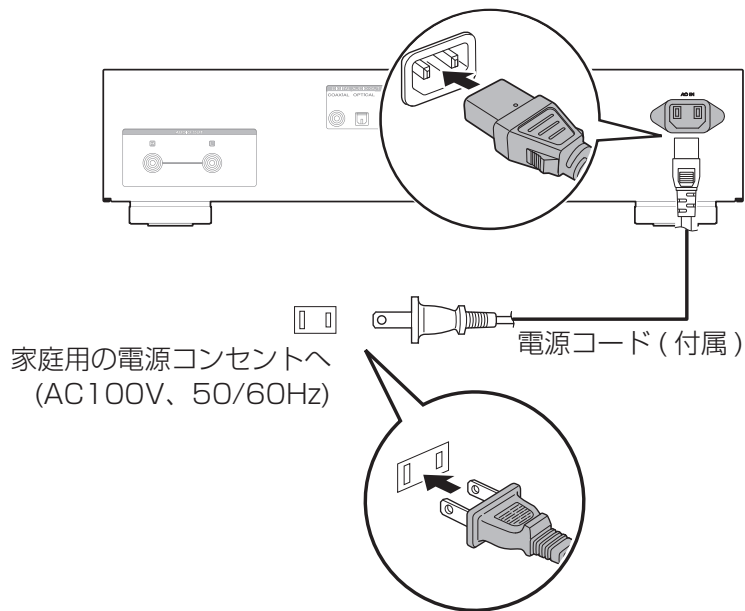

### 4 本機の電源を入れる

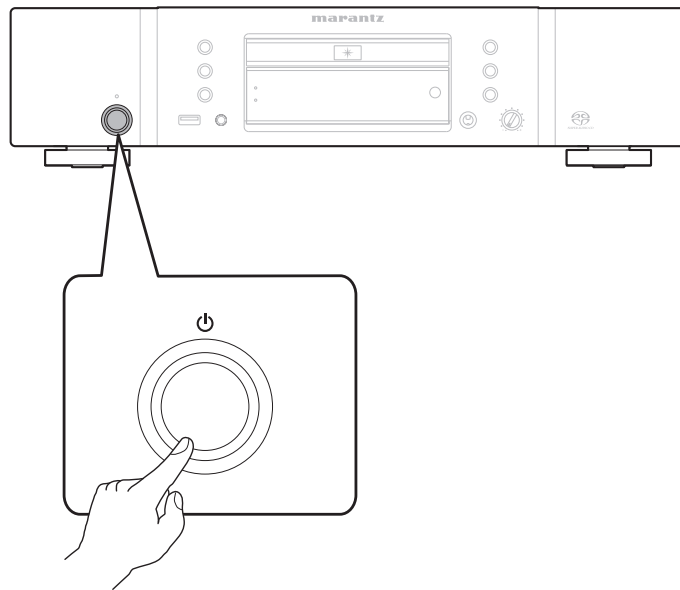

## 5 再生をはじめる

### ▶ CDまたはスーパーオーディオCDを再生する

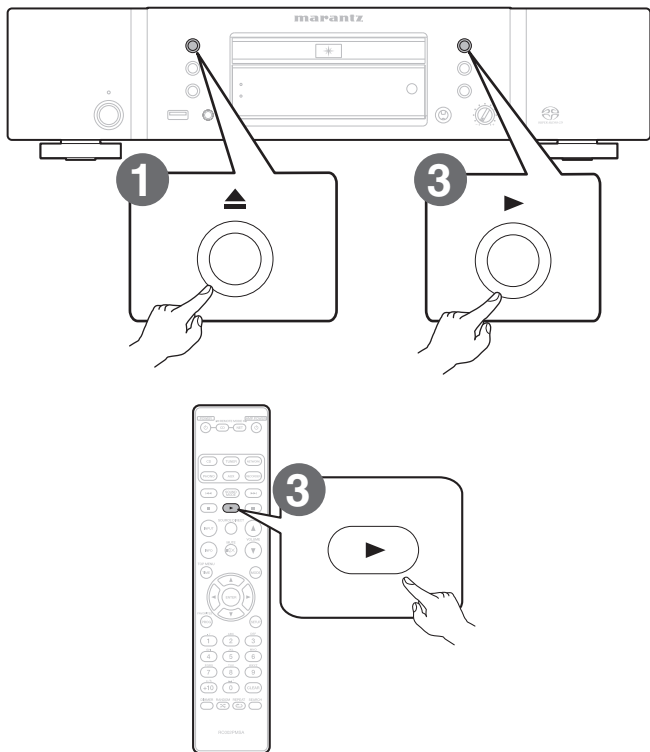

1 ▲を押して、ディスクトレイを開く。

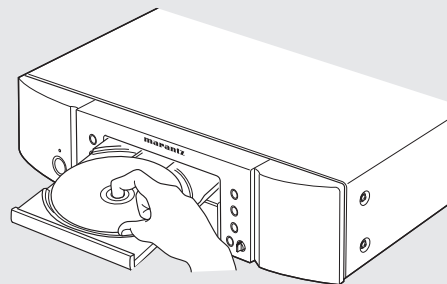

2 ディスクを入れる。



3 ▶を押す。  
再生をはじめます。

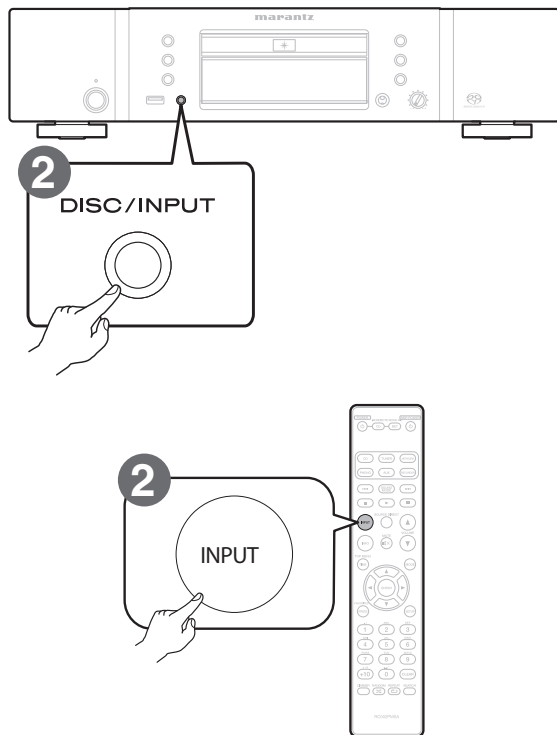

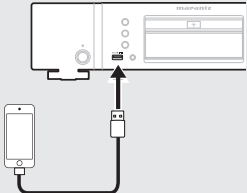
## ▶ iPodを再生する

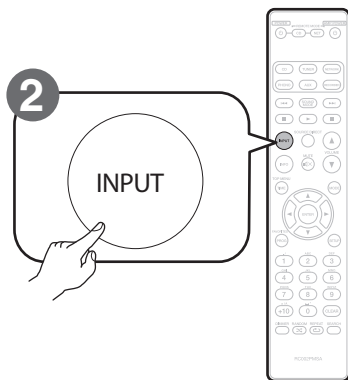
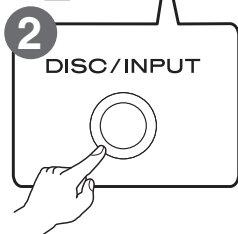
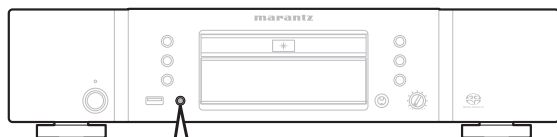

- 1** iPod を USB 端子に接続する。  

- 2** INPUT を押して、メディアモードを“USB”に切り替える。  

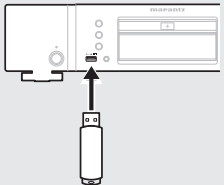
  - 本体のDISC/INPUTを押しても、メディアモードを切り替えることができます。
- 3** iPod の画面を見ながら直接 iPod を操作して、曲を再生する。  
再生をはじめます。

## ▶ USBメモリーを再生する



- 1** USBメモリーをUSB端子に接続する。
- 2** INPUTを押して、メディアモードを“USB”に切り替える。  
自動的に再生をはじめます。  

  - 本体のDISC/INPUTを押しても、メディアモードを切り替えることができます。



## 6 パソコンを使って音楽を楽しむ

### □ パソコンと接続する

#### 1 パソコンに本機専用のドライバーソフトをインストールする。

- Mac OSをお使いの場合は、ドライバーソフトのインストールは必要ありません。
- ドライバーソフトは弊社のウェブサイトからダウンロードしてください。
- ドライバーソフトのインストール前に本機とパソコンを接続すると、正しく動作しません。
- 詳しいインストールのしかたは、付属の取扱説明書をご覧ください。

#### 2 パソコンと接続する。

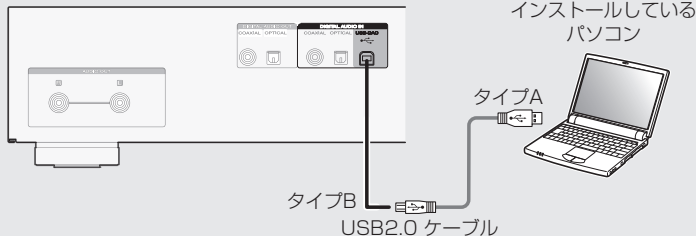

#### 3 電源を入れる。

### □ 音楽を再生する

#### 1 INPUTを押して、再生するメディアモードを“USB-DAC”にする。



#### 2 Windows Media PlayerやiTunesなどの音楽再生ソフトで音楽を再生する。

USB: 192k

サンプリング周波数を表示します。



- パソコンの推奨システムに関しては、取扱説明書をご覧ください。





# marantz®

お客様ご相談センター

 0570 (666) 112

【電話番号はお間違えのないようにおかけください。】

IP 電話をご利用の場合など、プロバイダーのサービスによってはつながらない場合があります。その場合は 03 (3570) 5138 におかけください。

受付時間 9:30 ~ 17:30

(当社休日および祝日を除く、月~金曜日)

〒210-8569 神奈川県川崎市川崎区日進町2番地1 D&Mビル

修理に関するお問い合わせは、  
添付の「製品のご相談と修理・サービス窓口のご案内」をご覧ください。

後日のために記入しておいてください。

購入店名:	電話 (    -    -    )
ご購入年月日:	年    月    日

株式会社 ディーアンドエムホールディングス

当社の最新情報をインターネット上でご覧ください。

<http://www.marantz.jp>